

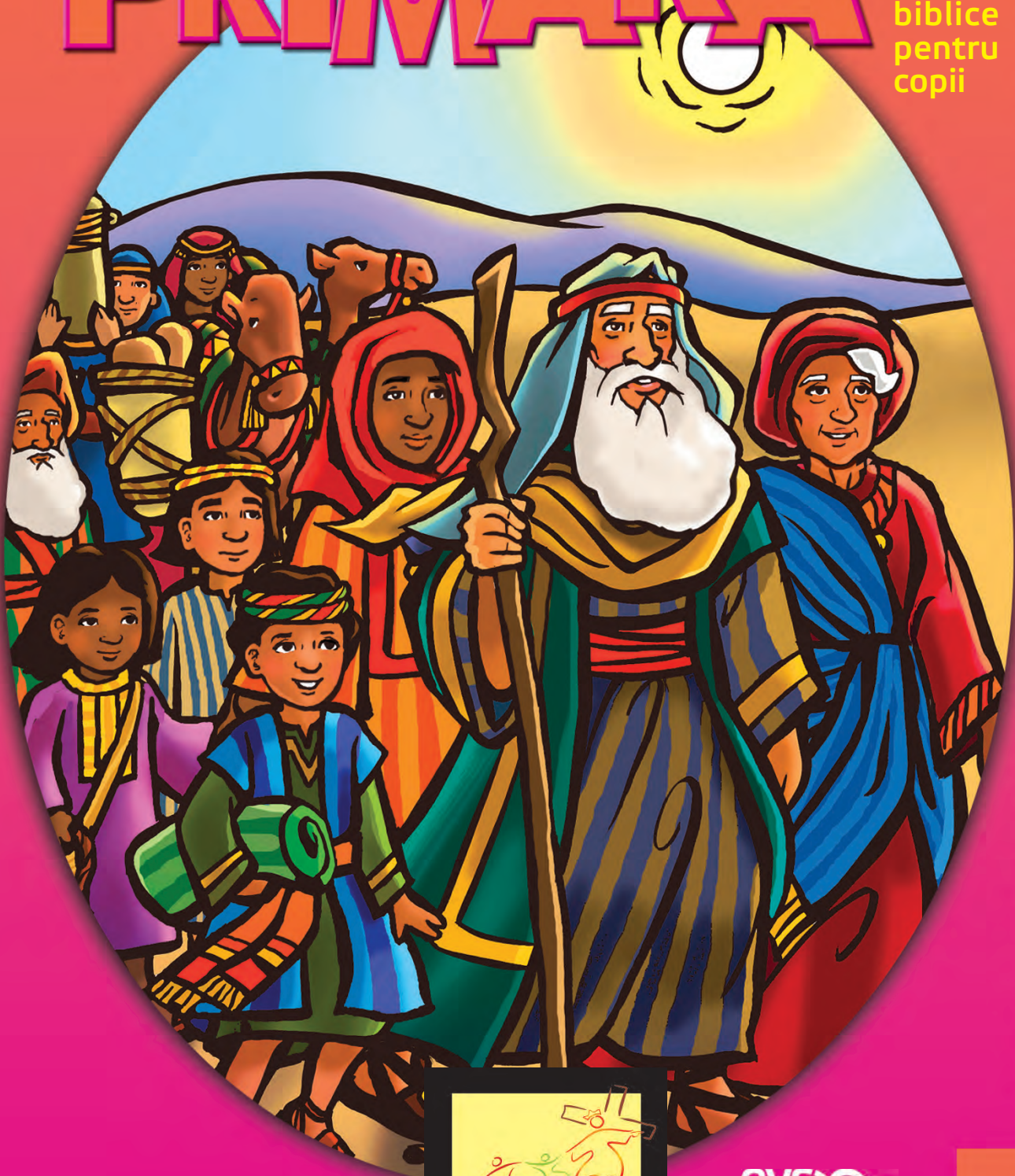

B

PRIMARA

Studii
biblice
pentru
copii



ianuarie – februarie – martie

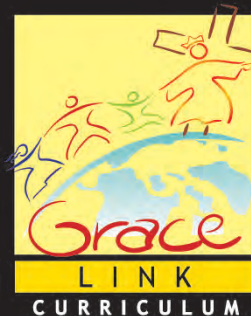

evs
editura viață și sănătate



B

Ghid de studii biblice pentru copiii de la Primară

Anul B1, ianuarie – februarie – martie

Autori

Emmanuel O. Abbey

Audrey Andersson

Hilary Baatjies

Carlyle Bayne

Jackie Bishop

Iryna Bolotnikov

DeeAnn Bragaw

Linda Porter Carlyle

Verna Chuah

Sarah Coleman Kelnhofer

May-Ellen Colon

James Dittes

René Alexenko Evans

Douglas Hosking

Patricia Humphrey

Nancy Beck Irland

Noelene Johnsson

Birthe Kendel

Barbara Manspeaker

Vikki Montgomery

Edwina Neely

Lydia Neikours

Rebecca O'Ffill

Carole Smith

Aileen Andres Sox

Miriam Tumangday

Denise Valenzuela

Eileen Dahl Vermeer

June Zeeman

Norma Sahlin



Mulțumiri speciale

Le mulțumim în mod deosebit lui Bailey Gillespie și Stuart Tyner de la Centrul pentru Tineret „John Hancock” din cadrul Universității La Sierra, pentru lucrarea inițială de planificare a acestor lecții.

Redactor

Redactor-asistent

Asistent editorial

Coordonator al studiilor biblice

Consilier redactor

Director mondial Școala de Sabat

Consilier Conferința Generală

Grafică

Responsabil servicii

Ilustrații

Patricia A. Habada

Audrey Andersson

Linda Schomburg

Patricia A. Habada

Angel M. Rodriguez

James W. Zackrison

Eugene Hsu

Eucaris L. Galicia

Warren Riter

Kim Justinen

Primara – studii biblice editate de Departamentul Școala de Sabat, Conferința Generală a Bisericii Adventiste de Ziua a Șaptea.

Pentru ediția în limba română

Traducere și redactare: Delia Buciuman

Corectură: Lavinia Goran

Tehnoredactare: Irina Toncu

Responsabilitatea pentru conținutul acestor studii în limba română îi revine Departamentului Tineret al Uniunii Române



Cuprins

1. Primul zgârie-nori 6
2. O călătorie lungă, lungă 10
3. Avram sare în ajutor 14
4. Vizitatori din cer 18
5. Samuel vorbește din partea lui Dumnezeu 24
6. Dumnezeu învinge! 28
7. Leul și ursul 32
8. Dumnezeu învinge din nou 36
9. Stânca și nisipul 2
10. Moartă sau vie? 46
11. Unde sunt ceilalți nouă? 50
12. Lumina strălucitoare 4
13. Osana! 58

Dragi prieteni de la Primară,

Aceste lecții pentru Școala de Sabat au fost scrise în mod special de oameni care țin foarte mult la voi. Ei doresc să aflați mai mult despre Dumnezeu și despre dragostea Sa pentru voi și familia voastră. Acest lucru îl dorește și Dumnezeu. El vrea să aflați că vă iubește foarte mult. Iar Domnul Isus dorește să fie Prietenul vostru deosebit pentru totdeauna. El vrea să ajungeți să Îl cunoașteți și să știți cât mai mult despre El. De asemenea, dorește ca și voi să vă simțiți prieteni ai Săi.

Pe măsură ce aflați mai mult despre dragostea lui Dumnezeu din aceste lecții, gândiți-vă la modalități prin care să vă puteți manifesta și voi dragostea față de El. Puteți să-l cântați un imn de laudă? Puteți să-l spuneți prin rugăciuni cât de minunat este El pentru voi? Puteți să le arătați și celor din familie dragostea Sa? Dar prietenilor și vecinilor? Ne rugăm ca Dumnezeu să ocupe întotdeauna un loc special în inima voastră.

Colectivul de redacție

Lecțiile 1 la 4 sunt despre chemarea pe care ne-o adresează Dumnezeu de a-i sluji pe alții.

- Dumnezeu vrea ca noi să-i ajutăm pe semenii noștri.
- Noi ascultăm atunci când Dumnezeu ne cheamă.
- Dumnezeu ne cheamă să-L slujim, oriunde ne-am afla.
- Noi îi slujim pe alții pentru că Îl iubim pe Dumnezeu.



Lecțiile de la 5 la 8 ne spun despre marea iubire a lui Dumnezeu pentru noi.

- Dumnezeu Se bucură că ne-a făcut copiii Săi.
- Dumnezeu ne salvează din mâna lui Satana.
- Noi nu ne putem salva singuri; doar Isus ne salvează.
- Când Dumnezeu învinge, învingem și noi.

Lecțiile de la 9 la 13 se concentrează asupra modului în care închinarea ne face bucurăși în fiecare zi.

- Suntem fericiți atunci când ne clădim viața pe Isus.
- Noi ne închinăm unui Dumnezeu care ne oferă viața veșnică.
- Noi ne închinăm lui Dumnezeu și atunci când Îi mulțumim.
- A ne închina înseamnă a ne bucura în prezența lui Dumnezeu.
- Noi ne închinăm lui Dumnezeu și atunci când Îl lăudăm.

Un mesaj pentru părinți

Dragi prieteni,

Toate lecțiile din acest ghid oferă ocazii de a-i ajuta pe copii să învețe cum să folosească Biblia și să își dea seama că ceea ce se predă la Școala de Sabat își are originea în Cuvântul lui Dumnezeu. Aceste lecții biblice interesante aduc harul lui Dumnezeu în viața de zi cu zi a copiilor voștri.

Totuși ei au nevoie de VOI pentru a pune în practică ceea ce au învățat la Școala de Sabat. Hotărâți-vă să vă rezervați timp în fiecare zi pentru a studia împreună cu copiii. Cu ocazia altarului familial, citiți împreună lecția și descoperiți plăcerea de a parcurge activitățile propuse pentru fiecare zi.



Întreg ciclul de studii se dezvoltă în patru mari direcții conceptuale – Harul, Închinarea, Comunitatea și Slujirea – toate acestea fiind aspecte esențiale pentru creștere în viața de creștin. Iată cum puteți interpreta mesajul lor: Harul – Isus mă iubește; Închinarea – Eu Îl iubesc pe Isus; Comunitatea – Ne iubim unii pe alții; Slujirea – Isus te iubește și pe tine. În fiecare lună, accentul este pus pe unul dintre aceste aspecte, însă harul este firul care străbate toate lecțiile și le unește într-un întreg.

Dumnezeu să vă binecuvânteze pe măsură ce vă bucurați împreună cu copiii voștri, învățând aceste lecții despre El.

Departamentul Școala de Sabat al Conferinței Generale

Primul zgârie-nori

Geneza 11:1-9, Patriarhi și profeți, pag. 117-124, orig.

A i văzut vreodată cum muncitorii construiesc o clădire înaltă? Sau ai mers cu liftul până în vârful unei asemenea clădiri? Cu multă vreme în urmă, niște oameni au încercat să construiască un turn care să ajungă până la cer. Dar Dumnezeu avea alte planuri cu ei.

Cu mult timp în urmă, după ce Dumnezeu a creat pământul, toată lumea vorbea aceeași limbă. Oamenii numeau la fel obiectele pe care le aveau sau ceea ce făceau. Indiferent unde locuiau sau unde se mutau, ei puteau vorbi unii cu alții și se puteau înțelege.

După Potop, oamenii trăiau în pace și armonie. Dar, la un moment dat, câțiva au început să uite ce a făcut Dumnezeu pentru ei. A început apoi să nu le mai placă să locuiască aproape de cei care se închinau lui Dumnezeu. Așa că oamenii necredincioși s-au hotărât să meargă și să trăiască în frumoasa câmpie Șinear.

Cu timpul, oamenii din Șinear au început să creadă că ei știu mai multe decât toată lumea, chiar și decât Dumnezeu. Ei credeau că pot să facă absolut orice.

Într-o zi, unul dintre ei a spus: „Haideți să construim un turn. Îl vom face din cărămizi, pe care le vom arde până se vor întări. Le vom folosi pentru a ajunge în vârful turnului, adică până la cer.”

„Haideți să ne construim și un oraș puternic, în care să locuim cu toții”, a spus altcineva.

Un altul a adăugat: „Oamenii vor veni să vadă turnul nostru și vom deveni cunoscuți. Vom putea să locuim pentru totdeauna în

orașul nostru.”

Așa că oamenii aceștia au început să adune materialele de care aveau nevoie. Unii au amestecat pământ cu paie și le-au dat formă de cărămizi. Alții au adunat bitum (un fel de smoală), ca să lipească unele de altele cărămizile. Apoi au început să construiască.

Cât era ziua de lungă, munceau cu toții din

greu. Dădeau din mână în mână cărămizile și smoala, până când ajungeau la zidarii din vârf. Curând, turnul a ajuns foarte înalt, iar constructorii se considerau foarte înțelepți.

Dumnezeu privea la ei cum ridică turnul. Nu îi plăcea acest lucru. La creație, El le spusese lui



Mesaj

Dumnezeu vrea să-i ajutăm pe oamenii care sunt diferiți de noi.

Text de memorat

*„În adevăr,
văd că
Dumnezeu
nu este
părtinitor.”
(Faptele 10:34)*

Adam și Evei: „Să aveți mulți copii și să umpleți pământul!” Dar acești oameni nu umpleau pământul. Ei se îngheșuiau cu toții într-un singur oraș. Ce putea face Dumnezeu ca să-i oprească? Prin ce putea El să-i determine să-și ridice case în locuri liniștite și sigure?

Dumnezeu a spus: „Acești oameni sunt egoiști și încăpățânați: Dacă li se permite să continue, vor face rele mari. Se vor răni unii pe alții.”

Dar cu toate că oamenii nu-L ascultau pe Dumnezeu, El nu a încetat să se îngrijească de fiecare dintre ei. Fiecare ocupa încă un loc special în inima Sa.

Și pentru că îi iubea atât de mult, Dumnezeu a făcut un plan de a-i ajuta să facă ceea ce trebuia. El i-a făcut să spună cuvinte diferite, deși se refereau la același lucru. I-a făcut să vorbească mai multe limbi.

„Am nevoie de mai multe cărămizi” – a spus probabil un muncitor. Ajutorul lui nu a înțeles și le-a cerut celor de jos: „Mai trimiteți smoolă”.

„Lopeți?” – au strigat cei de jos. Bine, mai trimitem lopeți.”

Îți poți imagina cât de agitați au devenit muncitorii din vârf când li s-au adus lopețile?

Curând, toți muncitorii au început să se certe și să se bată. Nu își mai puteau termina turnul. De fapt, nici măcar nu se puteau înțelege pentru a continua să locuiască în același oraș.

Deci, așa cum plănuiise Dumnezeu, unii dintre ei s-au mutat spre est, iar alții spre vest. Unii au mers la nord, alții la sud. Ei s-au răspândit pretutindeni în

lume. Au format familii și s-au bucurat de lucrurile bune pe care Dumnezeu a continuat să li le ofere.

„...Dumnezeu nu este părtinitor...” (Faptele 10:34). El iubește și ajută pe toată lumea!





SABAT

- Împreună cu un membru din familie, mergeți lângă o clădire înaltă, dacă se poate. Găsiți un loc liniștit și citiți împreună lecția. Imaginați-vă că vă uitați la Turnul Babel. Împreună, citiți și textul de memorat (Faptele 10:34).

DUMINICĂ

- Găsește în Biblia ta Geneza 11:1-9 și citește despre Turnul Babel. Dacă acelor oameni li s-ar fi permis să locuiască toți într-un turn, cu ce probleme s-ar fi confruntat ei, legate de mâncare, de apă, de curățenie și de viața de zi cu zi?
- Uită-te într-o revistă sau într-un ziar și decupează imagini cu clădiri înalte. Lipește-le pe toate pe o coală de hârtie. Păstrează coala până mâine.
- Spune-i unui adult textul de memorat.

LUNI

- Roagă un membru al familiei să citească Faptele 17:26. Repetă în cuvintele tale ce vrea să spună acest verset. Spune-i unui adult cum te-ai simți dacă cineva ar vorbi în fața ta într-o altă limbă.
- Caută într-o revistă sau într-un ziar și decupează imagini cu oameni care e posibil să vorbească o altă limbă. Lipește fotografiile pe coala de ieri. Arat-o cuiva din familie și spune-i despre ce e vorba.

MARȚI

- Imaginează-ți cum trebuie să fi arătat Turnul Babel. Decupează o formă de turn în multe exemplare, câte una pentru fiecare cuvânt din textul de memorat. Apoi, scrie textul de memorat pe aceste turnuri, amestecă-le și pune-le în ordinea corectă. Păstrează-le!
- Împreună cu un membru din familie, citiți Isaia 58:10. Explică la ce se referă acest verset. Apoi faceți o plimbare în cartierul vostru. Gândiți-vă la câteva lucruri de care au nevoie semenii voștri. Apoi găsiți soluții pentru a le oferi măcar unul dintre acele lucruri.
- Rugați-vă lui Dumnezeu să vă ajute în această săptămână să faceți ceea ce v-ați propus, împreună cu familia.

MIERCURI

- În timp ce vă gândiți să ajutați pe cineva din cartierul vostru, cântați, murmurați, ascultați sau cântați la un instrument un imn despre slujire.
- Folosind turnurile, spune în fața familiei textul de memorat.
- Găsește cutii goale și construiește un turn. Cât de înalt îl poți face, înainte să se prăbușească? Măsoară-l. Împreună cu un membru al familiei, citește Geneza 11:4. Cât de înalt voiau oamenii să fie Turnul Babel?

Constructorii
Turnului Babel și-au făcut
singuri cărămizi. Prin ardere,
cărămizile deveneau
mai tari.





JOI

- În ce altă perioadă relatată în Biblie, oamenii au început să vorbească dintr-odată în alte limbi? Vezi Faptele 2:4. Roagă un adult să-ți explice acest verset.

- Încearcă să spui „Bună ziua” în cel puțin o limbă străină.

- Spune textul de memorat la cel puțin doi oameni.



VINERI

- La altarul de seară, puneți pe roluri povestirea despre Turnul Babel. Spuneți textul de memorat.
- Roagă un membru al familiei să povestească sau să citească o întâmplare despre un misionar dintr-o țară în care nu se vorbește limba voastră.
- Citește 1 Ioan 4:8. Împreună cu familia, hotărâți cum îi puteți spune cuiva care vorbește altă limbă despre Isus și iubirea Sa. Cum ați putea spune „Isus te iubește” fără să folosiți cuvinte?
- Povestește cum te-ai simțit când ai ajutat pe cineva în această săptămână. Împreună, cântați un imn despre iubirea lui Dumnezeu.

PUZZLE

Indicații: Pentru început, trasează o linie de la 1 la 10. Apoi, potrivește cuvintele amestecate, pentru a descoperi adevărata lecție de la Turnul Babel. Ciocan este primul cuvânt care nu se potrivește. Taie cu o linie fiecare al doilea cuvânt.



O călătorie lungă, lungă

Geneza 12:1-7, Patriarhi și profeți, pag. 125-131, orig.



Nu vreau să mă mut” – a murmurat Tiberiu.
„Nici eu – a răspuns Sorin. Tata a spus că Domnul a vrut ca el să accepte noul serviciu. Mă întreb de unde știe el ce vrea Dumnezeu.”

„Hai să-l întrebăm” – a sugerat Tiberiu.

„Tată, vrem să te întrebăm ceva – a șoptit Sorin, trăgându-l pe tata de cămașă. De unde știi sigur că Dumnezeu vrea ca noi să ne mutăm?”

„Probabil că și lui Avram i s-a pus aceeași întrebare când Dumnezeu i-a spus să se mute – a spus tata. Haideți să vă spun o povestire.”

Avram locuia aproape de Dumnezeu. El se ruga de multe ori în fiecare zi. El voia să facă tot ce spunea Dumnezeu.

Într-o zi, Dumnezeu i-a vorbit lui Avram. „E timpul să pleci din Ur. Trebuie să lași în urmă toți prietenii pe care îi ai și să mergi într-un loc pe care Eu ți-l voi arăta.”

Probabil că Avram a rămas fără glas. De ce ar fi vrut Dumnezeu ca el să plece de acasă și să meargă într-un alt loc să trăiască?

Dumnezeu a continuat: „Te voi binecuvânta, Avram. Îți voi da nepoți și strănepoți și stră-strănepoți. Familia ta va deveni un popor puternic. Vei fi binecuvântat din abundență.”

Probabil că acest lucru l-a nedumerit pe Avram, fiindcă el și soția lui, Sarai, nu aveau niciun copil. Erau destul de bătrâni și renunțaseră la ideea de a avea copii.

Totuși Avram și Sarai au ales să asculte de Dumnezeu. Ei au împachetat toate lucrurile pe care le aveau.

Slujitorii lui Avram au desfăcut toate corturile și le-au împachetat.

Venise timpul să plece.

Avram i-a chemat pe toți cei care

aveau să meargă împreună cu ei.

Lot, nepotul lui

Avram, s-a alăturat și el grupului. Toți oamenii care

lucrau în casa lui Avram și

toți cei pe care Avram îi învățase să se închine lui

Dumnezeu erau, de asemenea,

gata de plecare. Ei și-au încărcat măgarii și

cămilele. S-au încălțat cu cei mai buni pantofi

de drum și au pornit în

lunga călătorie.



Mesaj

**Voi asculta când Dumnezeu
mă va chema să slujesc.**

Text de memorat

*„Am auzit glasul
Domnului întrebând:*

*«Pe cine să trimit
și cine va merge
pentru Noi?»*

Eu am răspuns:

«Iată-mă, trimite-mă!»”

(Isaia 6:8)

Zi după zi, mamele, tații și copiii mergeau pe jos pe drumul prăfuit. Soarele ardea. Praful îi făcea să le fie sete. Copiii mici oboseau și începeau să plângă. Cu toate acestea, ei mergeau înainte.

Într-un sfârșit, caravana a ajuns în Canaan. Dar Avram, Sarai, oamenii lor, măgarii și cămilele lor au continuat să meargă. Când aveau să se oprească? Unde îi conducea Dumnezeu?

În Sihem, un loc unde trăiau mulți canaaniți, exista o pădure care se chema „Stejarii lui Mamre”. Când a ajuns la această pădure, Avram și-a chemat slujitorii: „Opriți-vă! Instalați aici tabăra!”

În timp ce slujitorii pregăteau tabăra, Dumnezeu a apărut și i-a vorbit lui Avram: „Privește în jur, Avram. Aceasta este țara pe care ți-o voi da ție și familiei tale.”

Avram a privit în jur. El a văzut o vale întinsă, cu multă iarbă și coline domoale. A văzut măslini, smochini și izvoare de apă rece. Dar Avram a mai văzut ceva ce l-a întristat foarte mult. Printre copaci, erau altare folosite pentru închinarea la idoli.

Avram a adunat imediat pietre pentru a ridica un altar. El voia să se închine lui Dumnezeu și să-l mulțumească pentru că a fost cu ei în timpul călătoriei. El voia să spună lui Dumnezeu că era dispus să meargă oriunde ar fi dorit El. Voia să facă tot ce i-ar fi cerut Dumnezeu.

„Și așa – a continuat tatăl lui Sorin și al lui Tiberiu – și noi trebuie să fim dispuși să ascultăm de

Dumnezeu, asemenea lui Avram. Dumnezeu a vorbit direct cu Avram. Astăzi, El ne vorbește prin Cuvântul Său, Biblia. Eu și mama voastră suntem bucuroși să-L slujim pe Dumnezeu acolo unde ne trimite. Și când vrem acest lucru, Dumnezeu ne spune ceea ce dorește pentru noi. El ne dă înțelegere și ne ajută să ne dăm seama în inimile noastre ce vrea El să facem.”





SABAT

- Împreună cu familia, mergeți într-un loc liniștit și ascultați sunetele din jur. Ce auziți? Faceți o listă.
- Citiți împreună povestirea. Discutați despre ea. Ce înseamnă pentru familia voastră? Citiți textul de memorat și discutați-l. Rugați-vă ca Dumnezeu să vă ajute întotdeauna să ascultați glasul Său.

DUMINICĂ

- Stai singur în camera ta, timp de cinci minute. Ce auzi? Mulțumește-I lui Dumnezeu pentru darul auzului.
- Creează un afiș sau un semn de carte cu mesajul: „Voi asculta când Dumnezeu mă cheamă să-L slujesc.” În timpul altarului din această seară, arată-I familiei. Apoi pune-l undeva de unde să-l vezi în fiecare dimineață.
- Repetați împreună textul de memorat.

LUNI

- Pentru altarul din această seară, citiți Geneza 12:1-7 și despre Avram și Sarai.
- Roagă-i pe membrii familiei să-ți povestească despre cum au fost nevoiți să se mute (dacă a fost cazul vreodată). Apoi să-ți povestească și despre cum au crezut că Dumnezeu le cere să facă ceva într-o anumită situație.
- Desenează-ți conturul tălpii piciorului și decupează-l în atâtea exemplare câte cuvinte are textul de memorat. Pune cuvintele în ordinea corectă. Roagă-L pe Dumnezeu să te ajute să-ți folosești picioarele pentru a merge în locuri în care îl poți sluji.

O cămilă poate călători două săptămâni fără să bea apă. În cocoașa ei, ea are rezerve de grăsime pe post de hrană.



MARȚI

- Realizează benzi desenate cu istoria lui Avram și a călătoriei lui. Arată desenele și spune povestirea la altarul din această seară. Întreabă: Ce făgăduință i-a făcut Dumnezeu lui Avram? Cum a împlinit Dumnezeu promisiunile pe care le-a făcut? Ce făgăduințe a făcut Dumnezeu familiei noastre?
- Realizează o broșură și scrie pe fiecare pagină făgăduințele preferate ale membrilor familiei tale. Mulțumește-I lui Dumnezeu pentru că Se ține de cuvânt.
- Pune în ordine cuvintele din textul de memorat și repetă-l împreună cu familia.

MIERCURI

- În timpul altarului familial, întreabă: De unde îți dai seama când Dumnezeu vorbește cu tine? Cum ascuți de glasul Său?
- Spune „da” încercând, pe rând, să pari surprins, fericit, trist și nervos. Întreabă: Ce fel de voce folosește Dumnezeu când ne vorbește?
- Spuneți împreună textul de memorat. Mulțumiți-I lui Dumnezeu că vă vorbește zi de zi.

JOI

- Data viitoare când toată familia stă împreună la masă, încercați să aflați cât de mult rezistați să nu vorbiți unii cu alții. Cum poți cere, fără cuvinte, diferite lucruri? Cum te simți când poți vorbi din nou?

- Spune textul de memorat în fața familiei tale. Spune ce crezi că vrea să spună acest verset despre Dumnezeu. Mulțumește-I lui Dumnezeu pentru darul vorbirii.



VINERI

- În timpul altarului de seară, citiți din nou Geneza 12:1-7. Întrebați: De ce a construit Avram un altar? Avem și noi nevoie astăzi de un altar familial? De ce?

- Găsește câte o piatră pentru fiecare membru al familiei. Roagă-i să țină piatra în mână și să își amintească de o situație în care Dumnezeu le-a purtat de grijă. Apoi puneți pietrele grămadă pe jos și înălțați o rugăciune de mulțumire pentru grija lui Dumnezeu față de voi.

PUZZLE

Indicații: Ajută-l pe Avram să-și conducă familia în Canaan. Numai un singur drum ajunge la noua lor țară.

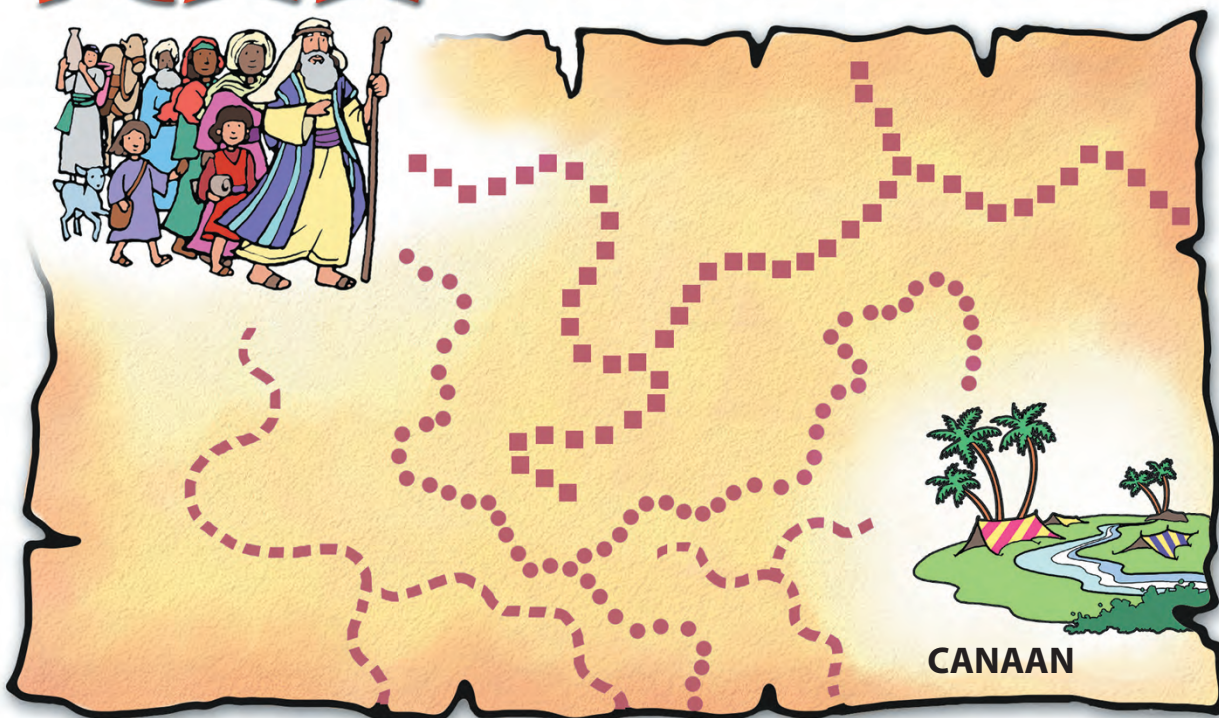

Când bătrânul domn Gabor s-a îmbolnăvit și a trebuit să stea mult timp în spital, Beatrice și Iustin s-au hotărât să o ajute pe doamna Gabor. Fără să spună vreun cuvânt, ei i-au tuns iarba și au făcut curat în curte la ea... fără să accepte niciun ban pentru aceasta.

În drum spre casă, ei simțeau că plutesc. Probabil că așa s-a simțit și Avram în ziua când l-a întâlnit pe Melhisedec.

Totul a început când patru mari regi și-au condus armatele împotriva a cinci cetăți mai mici. Una dintre aceste cetăți mici era Sodoma. Nepotul lui Avram, Lot, locuia în Sodoma. Regii celor cinci cetăți mai mici și-au condus armatele în valea Sidim.

„Îi putem lua prin surprindere pe cei patru regi – au spus ei. Haideți să oprim armatele lor și să ne salvăm cetățile.”

În acest fel, regele Bera din Sodoma a pornit înainte. Dar de câștigat lupta, nu au câștigat-o. Ei s-au pierdut printre imensele gropi de bitum din vale. Mulți dintre soldați au căzut în smoala aceea. Cei patru regi știau însă drumul printre gropile cu bitum. La scurt timp, ei au ajuns în orașul Sodoma. Soldații i-au luat prizonieri pe oamenii din oraș, inclusiv pe Lot, și

i-au dus împreună cu animalele lor afară din oraș.

Unul dintre prizonieri a scăpat și a fugit la Avram să-i spună ce s-a întâmplat. „Cei patru mari regi ne-au atacat. Nepotul tău Lot este prizonier împreună cu toată familia lui” – a spus omul. Imediat, Avram a chemat 318 bărbați care erau pregătiți pentru luptă. Împreună, ei s-au grăbit să-i ajungă din urmă pe cei patru regi.

Imaginează-ți-l pe Avram și micul lui grup pornind pe urma a patru regi și a miilor de soldați bine antrenați. Cu siguranță că aceștia ar fi distrus micul detașament al lui Avram.

Dar Avram l-a avut pe Dumnezeu de partea lui. Mai mult ca sigur că el a cerut în rugăciune ajutorul lui



Mesaj

O să-i slujesc pe alții, din dragoste.

Text de memorat

„Slujiți-vă
unii altora,
în dragoste.”

(Galateni 5:13)

Dumnezeu tot drumul până în nord, la Dan, cum se numea locul unde i-a ajuns din urmă pe cei patru regi. În timpul nopții, Avram și oamenii lui au întreprins un atac-surpriză. Cei patru regi au crezut că sunt complet înconjurați de o armată imensă. Au lăsat totul și au fugit. I-au lăsat pe prizonieri, toate lucrurile furate din Sodoma și chiar și obiectele lor personale. Soldații speriați au fugit spre nord, dincolo de Damasc, până în Hoba.

La puțin timp după aceea, Lot și ceilalți prizonieri au fost eliberați. Apoi, toată lumea a început să adune lucrurile lăsate de armata regilor dușmani și curând au pornit spre Sodoma. Cât de fericit era Avram! Dumnezeu îl folosise pentru a-l salva pe Lot și pe toate familiile din Sodoma.

În drum spre casă, trupa lui Avram a intrat în valea Șave, nu departe de locul unde se află astăzi Ierusalimul. Aici, regele Sodomei a venit să-i întâmpine. Imaginează-ți ce impresionat trebuie să fi fost acest rege! Avram și ciobanii lui, cu ajutorul lui Dumnezeu, făcuseră un lucru pe care cei cinci regi nu au putut să-l facă.

Melchisedec, regele Salemului, a venit și el să-i întâmpine pe Avram și pe ceilalți. Melchisedec era în același timp și preot al lui Dumnezeu. El a



adus de mâncare și de băut. Preotul-rege s-a rugat cu mâinile peste Avram și l-a binecuvântat: „Binecuvântat să fie Avram de Dumnezeu Cel Preaînalt, Ziditorul cerului și al pământului..., care a dat pe vrăjmașii tăi în mâinile tale!”

(Geneza 14:19,20)

Avram a știut că

Dumnezeu îi dăduse victoria, așa că a început să numere toți banii de aur și de argint și toate turmele pe care le-a recuperat. Apoi, el i-a dat preotului-rege zecimea destinată lui Dumnezeu – un animal din zece, un ban de aur și de argint din zece bani.

Regele Sodomei a văzut toate lucrurile pe care Avram le-a dat ca zecime și, recunoscător, i-a spus să păstreze restul pentru el. „Dă-mi oamenii și ține bogățiile pentru tine” (Geneza 14:21). Dar Avram nu a vrut să ia nimic. El a dat totul înapoi. A fost bucuros că i-a slujit pe alții, doar de dragul de a le veni în ajutor.



SABAT

- Găsește un loc liniștit și citește lecția împreună cu familia. Întreabă: De ce i-a urmărit Avram pe regii dușmani? Ce putem face noi când cineva din familia noastră are probleme?
- Învăță-i pe membrii familiei tale textul de memorat.
- Roagă-te pentru oamenii din închisori.

Zecime înseamnă o parte luată din zece părți. Deci trebuie să-I dăm lui Dumnezeu un măr din zece sau o oaie din zece oi.



MARȚI

- Împreună cu familia, citiți Geneza 14:18-20. Cine era Melhisedec? De ce a venit în întâmpinarea lui Avram și a oamenilor lui? Ce i-a dat Avram lui Melhisedec? De ce?
- Repetați împreună textul de memorat. Apoi rugați-vă pentru conducătorii țării voastre.

DUMINICĂ

- Împreună cu familia, citiți și discutați Geneza 14:8-24. Comparați acest pasaj cu povestirea biblică. Ce ați aflat din Biblie și nu era în povestire?
- Gândește-te la o situație în care cineva care nu era din familia ta te-a ajutat cu ceva. Realizează o felicitare de mulțumire și expediaz-o sau trimite-o pe e-mail chiar astăzi. Mulțumește-I lui Isus pentru acea persoană.

LUNI

- Recapitulează istoria biblică citind Geneza 14:8-24. Rescrie povestirea cu propriile cuvinte, pentru altarul de seară. Întreabă-i pe membrii familiei cu ce îi poți ajuta mâine.
- Repetați împreună textul de memorat. Apoi rugați-vă pentru ocazii de a-i ajuta pe alții.

MIERCURI

- În timpul altarului familial, citiți și discutați Maleahi 3:6-12. Întreabă: Cum poate cineva să fure de la Dumnezeu? Dacă ai 10 monede, toate la fel, câte îi dai lui Dumnezeu ca zecime? Câte ai aduce ca dar la colectă? Care e deosebirea dintre zecime și dar?
- Roagă-L pe Dumnezeu să ajute familia ta să fie credincioasă în aducerea zecimii și a darurilor. Mulțumește-I că aveți ce oferi.

JOI

- Desenează lucrurile pentru care ți ești recunoscător lui Dumnezeu. Arată desenul și discutăți despre el în timpul altarului.
- Citește și discută Geneza 14:21-24 împreună cu familia. Întreabă: De ce regele Sodomei i-a fost recunoscător lui Avram? De ce nu a păstrat Avram lucrurile pe care le-a recuperat după război? Roagă-i pe membrii familiei să povestească o situație în care i-au fost recunoscători lui Dumnezeu pentru ceva.
- Cântați un imn de mulțumire, apoi mulțumiți-I lui Dumnezeu pentru toate lucrurile pe care le-a dat familiei voastre.



VINERI

- Spune textul de memorat în fața familiei tale la altarul de seară. Spune de ce vrei să faci lucruri frumoase pentru oamenii din jur. Povestește ceva ce ai făcut astăzi.
- Roagă-i pe membrii familiei să te ajute să faci ceva frumos pentru un vecin. Faceți un plan. Vei aștepta o răsplată?
- Cântați un imn despre ajutorarea altora. Apoi rugați-vă pentru vecinii voștri.

PUZZLE



RUA

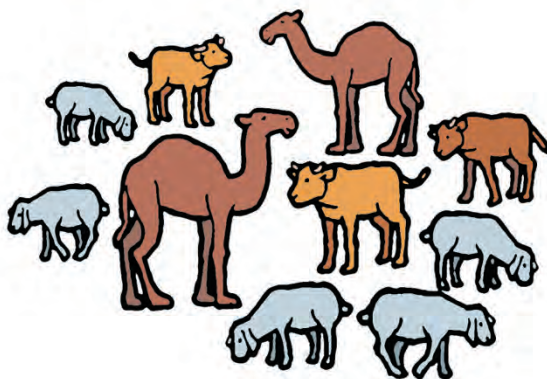

ENIALAM



IANB

Indicații: Lecția ne spune că Dumnezeu i-a dat lui Avram victoria asupra celor patru regi. Uită-te la imagini și încercuiește ceea ce Avram i-a dat lui Dumnezeu în semn de recunoștință. Apoi dezleagă cuvintele.

Vizitatori din cer

Geneza 18:20-33, Patriarhi și profeți, pag. 132-144, orig.

Vorbești cu Dumnezeu atunci când cineva drag are nevoie de ajutor? Îl rogi pe Dumnezeu să facă ceva pentru acea persoană? Chiar și atunci când oamenii sunt răi, noi putem să vorbim în favoarea lor. Cu mult timp în urmă, Avraam a vorbit cu Dumnezeu pentru a-i ajuta pe niște oameni. S-a întâmplat cam așa...

Într-o zi foarte fierbinte, Avraam stătea la umbra cortului său, privind de-a lungul văii în care locuia. La un moment dat, a observat o mișcare. Trei bărbați stăteau chiar lângă tabăra lui. Ei vorbeau, ca și când ar fi încercat să decidă încotro să se îndrepte.

Repede, Avraam a luat-o la fugă pe drum. Ajungând la ei exact când se îndreptau spre Sodoma, Avraam s-a plecat până la pământ în fața lor.

„Vă rog, zăboviți puțin în cortul meu. Vă voi da apă și ceva de mâncare. Puteți sta la umbră să vă odihniți.”

„Mulțumim, așa vom face – au fost bărbații de acord. Du-te și fă ce ai spus.”

Avraam s-a grăbit acasă și a intrat în cortul lui.

„Sara – a strigat el – avem musafiri. Te rog să coci niște pâine pentru ei.” Apoi, Avraam s-a grăbit să aducă ceva de mâncare pentru ca slujitorii lui să pregătească masa. Curând, totul a fost gata. Avraam însuși i-a servit pe musafirii

lui. În timp ce ei mâncau, el stătea la umbra unui copac din apropiere. Sara stătea chiar la intrarea în cort, de unde putea auzi ce vorbeau cei trei bărbați.

„Unde este Sara, soția ta?” – a întrebat unul dintre oaspeți.

„E în cort” – a răspuns Avraam.

„Anul viitor, pe vremea aceasta, ea va avea un fiu” – a mai spus oaspetele.



Mesaj

Dumnezeu vrea să-i apăr pe alții.

Text de memorat

*„Fiecare dintre voi
să se uite
nu la foloasele lui,
ci și la foloasele
altora.”*

(Filipeni 2:4)

În cort, Sara a chicotit. Auzi, să aibă un fiu la vârsta ei!

„De ce a râs Sara? – a întrebat străinul. Există vreun lucru prea greu pentru Dumnezeu?”

Atunci, Avraam și Sara și-au dat seama că musafirul lor era chiar Domnul.

Când au terminat de mâncat, musafirii s-au ridicat să plece. După cum era obiceiul, Avraam i-a condus o bucată de drum. Domnul s-a oprit să discute cu Avraam în timp ce ceilalți doi au luat-o înainte.

„Am auzit cât de rea este Sodoma” – a spus Domnul.

Avraam auzise de lucrurile rele pe care le făceau oamenii din Sodoma. El s-a gândit la Lot și la familia lui, care locuiau acolo. Avraam îi iubea pe Lot și pe familia lui. Era sigur că Lot nu era un om rău, dar își făcea griji pentru ceilalți oameni din Sodoma.

Mulți dintre ei încă nu îl cunoșteau pe Dumnezeu.

„Doamne – a spus Avraam – o să distrugi oamenii buni din Sodoma împreună cu oamenii răi? Să spunem că sunt 50 de oameni buni în Sodoma. Vei distruge și așa cetatea?”

Domnul a răspuns: „Dacă

voi găsi 50 de oameni neprihăniți (buni) în Sodoma, nu o voi distruge”.

Avraam a stat să se gândească mai bine. Inima lui amabilă l-a făcut să-l întrebe încă o dată pe Domnul: „Dar dacă sunt doar 45 de oameni buni?”

„Nu voi distruge Sodoma, dacă sunt 45 de oameni buni.”

Totuși Avraam nu era mulțumit. Încă de trei ori el l-a rugat pe Domnul să salveze orașul. A șasea oară, Avraam l-a implorat: „Doamne, nu te supăra pe mine că mai întreb o dată. Vei salva orașul pentru numai 10 oameni?”

Domnul i-a răspuns: „Pentru cei 10 oameni, nu voi distruge orașul”.

Apoi, Domnul a mers în Sodoma, iar Avraam s-a întors la cortul lui, mulțumit că a făcut tot ce a putut să salveze Sodoma.





SABAT

- Dacă se poate, mergi împreună cu familia și așezați-vă la umbra unui copac. Citiți Geneza 18:20-33. Discutați despre stejarul lui Mamre și cum le-au oferit umbră vizitatorilor lui Avraam. Apoi mulțumiți-l lui Dumnezeu pentru copaci.
- Citiți împreună textul de memorat. Întreabă-ți familia ce înseamnă.

DUMINICĂ

- Citește lecția la altarul familial de astăzi. Întreabă: De ce se preocupa Avraam de soarta oamenilor din Sodoma? Cine se preocupă de ce ni se întâmplă nouă?
- Desenează un lucru care te interesează în mod special. Îl interesează și pe Dumnezeu același lucru? De ce? Roagă-L pe Dumnezeu să te ajute să te intereseze și lucruri legate de El.
- Folosește mișcările învățate la Școala de Sabat pentru a-i învăța textul de memorat pe membrii familiei tale.

LUNI

- Împreună cu familia, gândește-te la o altă povestire pe care o știi despre Avraam și despre dorința lui de a-i ajuta pe alții (sugestie: Geneza 14). De ce i-a ajutat Avraam pe acei oameni? A primit el vreo răsplată? Ar trebui ca oamenii să fie răsplățiți atunci când îi ajută pe alții?
- Oferă cuiva cardul de rugăciune pe care l-ai realizat la Școala de Sabat. Spune-i persoanei respective cât de mult îți la ea și nu uita să te rogi pentru ea în fiecare zi.

MARȚI

- În timpul altarului din această seară, numără 50 de pietricele (sau boabe de mazăre, de fasole sau de orez) și imaginează-ți că sunt oamenii din Sodoma. Îndepărtează pietrele una câte una, pe măsură ce citești povestirea, până când mai rămân doar 10. Se îngrijește Dumnezeu și numai de 10 oameni? Dar de unul singur? Întreabă: Cum i-a ajutat Avraam pe oamenii din Sodoma?
- Există oameni răi la tine în oraș? Îi iubește Dumnezeu și pe ei? De unde știi? (Vezi Romani 5:8.) Cum îi poți ajuta? Roagă-te pentru cei din orașul tău care nu Îl cunosc pe Dumnezeu.

MIERCURI

- Împreună cu familia, citiți și discutați Isaia 58:7. Ce nevoi sunt menționate în acest verset? Cum poate familia voastră să ajute pe cineva care are acele nevoi? Faceți un plan.
- Cântați un cântec despre slujirea altora. Apoi rugați-vă ca Dumnezeu să vă ajute ca, la rândul vostru, să-i ajutați pe cei în nevoie.

Dumnezeu a schimbat numele lui Avram în Avraam, ca un semn că Avraam va fi tatăl unui mare popor.



JOI

- Cu ajutorul familiei, fă o listă cu cinci persoane care știi că au nevoie să afle despre Isus. Menționează câte o preocupare pe care o are fiecare dintre ei. Cum poți să te folosești de acea preocupare pentru a-l ajuta pe unul dintre ei? Roagă-L pe Dumnezeu să te ajute să vii astăzi în ajutorul cuiva. Păstrează lista și pentru mâine.

- Roagă-ți familia să spună textul de memorat împreună cu tine.



VINERI

- În timpul altarului familial de astăzi, puneți povestirea pe roluri. Sau citiți despre subiectul lecției, din cartea *Patriarhi și profeți*, ultima jumătate din capitolul 12.

- Roagă pe fiecare membru al familiei să-și aleagă o persoană din lista întocmită ieri.

Gândiți-vă la preocuparea persoanei respective, cu ajutorul căreia i-ați putea spune despre Isus. Apoi trimiteți-i o felicitare (una confecționată de voi ar fi perfectă) sau un text biblic. Spuneți-i persoanei respective că vă preocupă soarta ei.

- Cântați despre iubirea lui Dumnezeu pentru oameni. Apoi rugați-vă pentru cei dragi.

PUZZLE



Indicații: Avraam și Sara au avut grijă de musafirii lor. Caută patru lucruri ascunse care i-au făcut pe musafiri să se simtă bine veniți.

Un nou mod de a vedea lumea din jur

Indicații:

1. Începe cu propria casă. Cum îi poți ajuta pe părinții tăi? Desenează-te în timp ce îi ajuți pe cei de acasă.

2. Gândește-te la trei vecini. Cum îi poți ajuta? Poate că unul are nevoie de ajutor în curte. Altul, să meargă să-și plătească facturile. Câți dintre vecini au nevoie de zâmbete? Desenează-te în fiecare dreptunghi.

3. Acum gândește-te la biserică, la școală și la magazinul din apropierea locuinței tale. Cum poți fi un bun vecin în aceste locuri? Desenează una sau două modalități.

4. Când ai terminat de desenat, arată această „hartă” familiei tale. Spune-i despre acest nou mod de a vedea lumea din jur.

5. Roagă-L pe Dumnezeu să te îndrume în fiecare zi în ajutorarea semenilor tăi.

Cum ajut acasă



Cum ajut la biserică



Cum ajut un vecin



Cum ajut un vecin

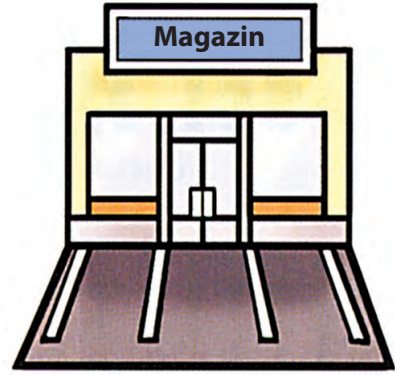

Cum ajut la magazin

Cum ajut la școală

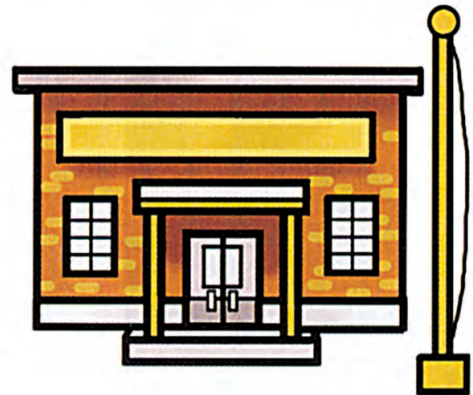

Cum ajut un vecin

Samuel vorbește din partea lui Dumnezeu

1 Samuel 12; *Patriarhi și profeți*, pag. 603-615, orig.



A i vrut vreodată să faci ceva, deși știai că mama, tata, profesorii o să se supere? Poporul Israel așa a făcut cu Samuel.

Copiii lui Israel s-au hotărât că vor un rege în locul lui Samuel.

Așa că Samuel a vorbit cu Dumnezeu, care l-a dat ca rege pe Saul. După ce regele a ajutat poporul să iasă învingător într-o luptă, oamenii s-au pregătit să-l sărbătorească.

„Haideți să mergem la Ghilgal – a spus Samuel. Acolo îl putem încorona pe Saul și putem aduce o jertfă Domnului.”

Așa că Samuel, regele Saul și tot poporul s-au strâns pentru sărbătoare. Ei au sacrificat animale și s-au închinat Domnului. Apoi, Samuel, care acum era bătrân, cu părul alb, a cerut liniște și a început să vorbească:

„Dumnezeu a făcut așa cum l-ați cerut – a început profetul. V-a dat un rege care să vă conducă. Dar cu mine cum rămâne? Eu am fost conducătorul vostru încă din tinerețe. Spuneți-mi sincer: V-am înșelat eu vreodată? Am furat eu vreodată de la voi?”

„Nu – a răspuns poporul. Nu ne-ai înșelat niciodată și nu ne-ai făcut niciun rău.”

„Bine – a continuat Samuel. Atunci ascultați-mă și o să vă aduc aminte de toate lucrurile pe care Dumnezeu le-a făcut pentru voi, pentru părinții și pentru strămoșii voștri, cât timp Domnul a fost conducătorul vostru.”

Samuel le-a reamintit cum Dumnezeu îi trimisese pe Moise și pe Aaron să scoată poporul din Egipt. „Vă mai aduceți aminte cum Israel l-a uitat pe Domnul și s-a închinat la idoli? Atunci Domnul a îngăduit ca toți israeliții să devină robii lui Sisera. Și ce au făcut atunci?”



Mesaj

Dumnezeu Se bucură că m-a făcut copilul Său.

Text de memorat

*„Din pricina
Numelui Lui
cel mare...
Domnul a hotărât
să facă din voi
poporul Lui.”*

(1 Samuel 12:22)

„L-au rugat pe Dumnezeu să îi salveze”, a răspuns poporul.

„Au promis că vor sluji din nou Domnului”, au răspuns alții.

„Acest lucru s-a întâmplat de mai multe ori – le-a reamintit Samuel. De multe ori, L-au uitat pe Domnul. De fiecare dată ei spuneau: «Am greșit. Ne pare rău. Te vom sluji, Doamne» Și de fiecare dată Domnul i-a iertat și i-a salvat.

Acum – a continuat Samuel – ați cerut un rege, iar Domnul vi l-a dat. Nu întotdeauna o să vă placă ce vă va cere el să faceți. Dar trebuie să ascultați de acest rege, așa cum trebuie să ascultați de Dumnezeu.

Acum, priviți ce va face Domnul. E timpul recoltei. Eu mă voi ruga la Dumnezeu pentru tunete și pentru ploaie. Astfel, voi trebuie să înțelegeți că ați făcut un lucru rău când ați cerut un rege, în loc să-L lăsați pe Dumnezeu să vă conducă.”

Samuel s-a adresat Domnului și, în aceeași zi, a tunat și a început să plouă în torente puternice. Oamenii s-au înghesuit unii în alții, uzi și speriați. „Salvează-ne – au strigat ei către Samuel. Am greșit când am cerut un rege.”

„Nu vă temeți – le-a spus Samuel cu blândețe. «..Din pricina Numelui Lui cel mare, ...Domnul a hotărât să facă din voi poporul Lui» (1 Sam. 12:22).” Oamenii s-au simțit încurajați. Doar simplul fapt de a ști că Dumnezeu era încă bucuros că i-a ales ca popor îi făcea pe israeliți să se simtă mai bine.

„Ați greșit – a spus Samuel. Dar sunteți încă poporul lui Dumnezeu. Mă voi ruga pentru voi. Și o să fiu aici, ca să vă învăț să urmați «calea cea dreaptă». Nu uitați niciodată să-L slujiți pe Domnul cu toată inima. Să nu vă mai închinați la idoli.”

Poporul ales al lui Dumnezeu a fost astfel încurajat. Israeliții au promis din nou să-și aducă aminte de lucrurile bune pe care Dumnezeu le făcuse pentru ei.





SABAT

- Împreună cu un membru al familiei, găsește un loc liniștit – dacă se poate lângă un râu sau o cădere de apă. Citiți împreună povestirea biblică și imaginați-vă că stați lângă o cascadă și simțiți cum apa cade pe voi. Citiți cu voce tare textul de memorat (1 Samuel 12:22).
- Mulțumește-I lui Dumnezeu că ești copilul Său.

DUMINICĂ

- Împreună cu un membru al familiei, citiți și discutați 1 Samuel 12:6-25.
- Decupează forme de nor, atâtea câte cuvinte sunt în textul de memorat. Scrie textul pe „nori”, amestecă-i și încearcă să pui cuvintele în ordinea corectă. Păstrează norii pentru o activitate din altă zi.
- Realizează un tabel și notează starea vremii în fiecare zi a acestei săptămâni.
- Mulțumește-I lui Dumnezeu pentru ploaie.

LUNI

- Pune din nou în ordinea corectă cuvintele textului de memorat și spune-l cu voce tare.
- Împreună cu un membru al familiei, citește ce a spus Samuel în povestirea biblică de astăzi (1 Samuel 12:1-3,5,6-17,20-25).
 - Povestește familiei trei lucruri mari pe care Dumnezeu le-a făcut pentru tine. Mulțumește-I pentru ele.

MARȚI

- În timpul altarului din această seară, citește împreună cu familia ce i-a răspuns poporul lui Samuel (1 Samuel 12:4,5,19). Care a fost primul rege al lui Israel (înaintea lui Saul)? (1 Samuel 12:12)
- Gândește-te la cinci nume pe care le are Isus (de exemplu, Regele regilor). Ascultați sau cântați un imn despre numele pe care le are Isus. Pune apoi în ordinea corectă cuvintele din textul de memorat și încearcă să-l spui pe de rost în fața întregii familii.
- Roagă-L pe Dumnezeu să te ajute să-ți aduci aminte că ești copilul Său.

MIERCURI

- În timpul altarului de seară, citiți împreună 1 Samuel 12:9,12. Faceți o listă cu dușmanii lui Israel. Voi aveți dușmani?
- Discută cu familia despre cum Dumnezeu vă poate ajuta să vă purtați frumos cu dușmanii. Rugați-vă pentru unii dintre cei care nu s-au purtat frumos cu voi.
- Spuneți împreună textul de memorat.



JOI

- Spune-i unui prieten textul de memorat. Explică-i în cuvintele tale ce înseamnă.
- În timpul altarului familial, citești împreună prognoza meteo a lui Samuel din 1 Samuel 12:16-18. A fost bine sau rău că a căzut ploaia peste grâul copt? De ce? (1 Samuel 12:17) Desenează câteva spice de grâu și câteva alimente făcute din grâu.
- Astăzi, mănâncă ceva făcut din grâu. Mulțumește-I lui Dumnezeu pentru această mâncare.

Samuel a turnat ulei de măsline pe capul lui Saul în semn că Domnul îl alesese. Aceasta era ceremonia ungerii.



VINERI

- În timpul altarului familial de astăzi, folosește „norii” pentru a-i învăța textul de memorat pe membrii familiei tale. Explică versetul și spune cum te face să te simți.
- Spune-i familiei tale trei lucruri pe care ți le amintești din povestirea biblică. Ce lecție importantă ai învățat? Împreună, citești 1 Samuel 12:22,23 și Neemia 9:17. Cum vrea Dumnezeu să vă purtați cu oamenii care v-au rănit?
- Cântați o cântare despre bunătate și Dumnezeu și mulțumiți-I că Și-a manifestat bunătatea față de familia voastră.

PUZZLE

Indicații: Următoarele texte ne spun care sunt câteva dintre numele lui Isus. Citește versetele, găsește numele și apoi caută-le în tabelul din partea dreaptă, unde sunt ascunse.

Luca 2:11
Matei 1:23
Ioan 1:38
Matei 2:4

H	R	I	S	T	O	S
G	R	N	M	R	T	J
I	S	V	A	E	W	R
E	M	A	N	U	E	L
X	Y	T	T	S	M	P
R	F	A	U	E	L	A
A	Z	T	I	U	E	P
U	O	O	T	L	L	E
E	G	R	O	E	I	C
V	I	R	R	I	S	W

Dumnezeu învinge!

1 Samuel 13:16-22; 14:1-23, Patriarhi și profeți, pag. 616-626, orig.



Nu pot! Nu pot! Pur și simplu nu pot!" Ai spus vreodată aceste cuvinte? Când ceva e prea greu de făcut, cui îi cerem ajutorul? Ionatan a știut cui. Să vedem...

Armata regelui Saul era staționată la umbra unei păduri, în Ghibea. Filistenii erau și ei în apropiere, într-o trecătoare îngustă, undeva între munți. În fiecare zi, filistenii trimiteau soldați să le facă rău israeliților și să fure de la ei.

Filistenii aveau sute de care și mii de soldați bine înarmați. Armata israeliților, formată din 600 de bărbați, era mică și speriată.

Niciun soldat israelit nu avea sabie sau lance. Numai Saul și Ionatan aveau. Soldații de rând aveau ca arme doar arcuri și praștii, furci și topoare. Dar un război nu se câștigă cu unelte de lucrat pământul. Din această cauză, mulți dintre ei erau speriați, așa că s-au ascuns în gropi și după stânci. Dar nu și Ionatan, fiul regelui Saul. Numai el credea că Dumnezeu poate ieși învingător din această bătălie.

Într-o zi, Ionatan i-a șoptit soldatului care îi ducea scutul: „Hai cu mine!”

Purtătorul de arme a știut imediat că Ionatan avea un plan secret. El s-a îmbrăcat imediat și l-a urmat pe Ionatan afară din tabără. Nimeni nu i-a auzit plecând.

„Putem ajunge undeva sub tabăra filistenilor, dacă o luăm prin această strămoare dintre

munți – a explicat Ionatan. Dumnezeu ne va ajuta să trecem de gârzi și ne va da victoria.”

„Mergi tu înainte – i-a spus purtătorul de arme. Eu sunt chiar în urma ta.”

„Hai să mergem – a hotărât Ionatan, pornind spre trecătoare. Când ne vor vedea, dacă ne spun să așteptăm să coboare ei la noi, o să așteptăm. Dar dacă spun: «Urcați la noi», vom ști că acesta este semnul că Domnul ne va da victoria.”

După ce au urcat încet și greu, Ionatan și purtătorul lui de arme au ajuns la trecătoare. Plini de curaj, ei au ieșit în față, astfel încât gârziile filistene să-i poată observa. „Priviți – a strigat una dintre gârzi – evreii se târăsc afară din gropi!”



Mesaj

Dumnezeu mă face biruitor.

Text de memorat

*„...Nimic
nu împiedică
pe Domnul
să dea izbăvire...”*

(1 Samuel 14:6)

„Haideți sus la noi, să vă dăm o lecție!”
a strigat un alt soldat de pază.

„E semnul nostru! – a șoptit Ionatan.
Dumnezeu i-a dat în mâinile noastre.” Așa că
cei doi au început să escaladeze stâncă

abruptă. Când au

ajuns în vârf,

Ionatan era

înainte. Pur-

tătorul lui de

arme îl urma

îndeaproape.

Într-un loc foarte

îngust, ei au fost

atacați de 20

de gărzi fi-

listene. Dar

Ionatan și sol-

datul lui știau

că Dumnezeu îi

va ajuta, așa că

filistenii au fost

repede învinși.

Alte gărzi și

alți soldați filis-

teni, privind

din vârful stâncii, au intrat în panică și s-au

zăpăcit când au văzut ce s-a întâmplat. Ei au

strigat la filistenii care se aflau jos, în tabără. Și

aceștia au intrat în panică. S-au speriat chiar și

cei care conduceau carele de război. În zăpă-

ceala lor, ei au început să se împingă și să se

bată între ei, în timp ce fugeau în toate direc-

țiile. Pământul se cutremura, ca și când s-ar fi

apropiat o armată mare de călăreți și de care.

Ionatan, purtătorul lui de arme și filistenii au

știut că Dumnezeu ajută poporul Israel.



Când regele Saul și cei 600 de soldați au venit să vadă ce se întâmplă, Ionatan și ajutorul lui stăteau liniștiți și priveau cum armata filisteană o ia la fugă. Soldații israeliți au știut că au învins, pentru că Dumnezeu a câștigat lupta pentru ei. „Astăzi, Dumnezeu ne-a salvat”, au spus ei.

Ionatan și purtătorul lui de arme au fost de acord. Domnul câștigase o mare victorie. Nimeni nu l-a putut opri pe Dumnezeu să-i ajute.



Samuel îl numește pe Dumnezeu „Domnul oștirii”. Aceasta înseamnă că Dumnezeu luptă pentru poporul Său.



DUMINICĂ

- În timpul altarului familial, citește istoria din Biblie (1 Samuel 14:1-23).
- Citește textul de memorat. Scrie pe o bucată de hârtie care este cel mai mic și cel mai mare număr pe care le știi. Poate Dumnezeu învinge, folosindu-se de atât de mulți sau puțini oameni? De unde știi? (Vezi 1 Samuel 14:6.) Mulțumește-I lui Dumnezeu pentru puterea de a ieși învingători în luptele noastre.
- Desenează un „zero” mare pe o coală de hârtie. În centru, scrie textul de memorat.
- Colorează „zeroul” și pune-l undeva de unde să-l vezi zilnic. Mulțumește-I lui Dumnezeu pentru că are grijă de tine.

MARȚI

- Spune pe de rost textul de memorat. Încearcă să-l pui pe o melodie, apoi cântă-l la altarul familial.
- Gândește-te la o altă povestire biblică în care Dumnezeu și-a salvat poporul. Roagă un membru al familiei să te ajute să o găsești și să o citești din Biblie.
- Mulțumește-I lui Dumnezeu pentru grija pe care ne-o poartă în fiecare zi.

SABAT

- Dacă se poate, urcă un deal împreună cu familia. La unul dintre popasurile pentru odihnă, citiți împreună povestirea biblică. Imaginați-vă că sunteți împreună cu Ionatan, urcând panta abruptă din tabăra filistenilor. Mulțumiți-I lui Dumnezeu că aveți picioare sănătoase și puteți urca acel deal.
- Citiți cu voce tare textul de memorat (1 Samuel 14:6).

LUNI

- Arată „zeroul” familiei tale, apoi repetați textul pe de rost.
- Împreună cu familia, citește 1 Samuel 14:2,3,18. Ce avea Saul și trebuia să-l ajute să învingă? Ce era cel mai important lucru, iar Saul nu îl avea? Discutați. Rugați-L pe Dumnezeu să vă ajute să aveți mai multă încredere în El.

MIERCURI

- Spune textul de memorat în timpul altarului familial. Roagă-i pe membrii familiei să povestească o situație în care Dumnezeu i-a salvat sau le-a oferit un ajutor special.
- Citiți împreună Psalmii 34:7. Gândește-te la o povestire biblică despre cum îngerii au venit în ajutorul oamenilor. (De exemplu, Daniel 6:22). Îți dă curaj această povestire?
- Cântați o cântare despre ocrotirea lui Dumnezeu; apoi mulțumiți-I pentru purtarea Sa de grijă.



JOI

- Povestește familiei despre victoria pe care Dumnezeu i-a dat-o lui Ionatan. Spune și textul de memorat.
- Împreună, uitați-vă la fotografiile cu munți. Descoperiți care sunt cele mai renumite lanțuri muntoase din lume. Mulțumiți-I lui Dumnezeu pentru frumusețea munților.
- Desenează un peisaj de munte. Roagă pe cineva să te ajute să citești Psalmii 121:1,2. Scrie versetul pe desenul tău.

VINERI

- Pentru altarul familial de astăzi, încercați una dintre următoarele idei:
- Spune textul de memorat, înlocuind cuvântul „nimic” prin cuvinte de genul: apa, focul, furtuna, războiul etc. Apoi pune numele tău după cuvântul „izbăvire”. (De exemplu: Apa nu-L împiedică pe Dumnezeu să-i dea izbăvire lui Andrei sau Focul nu-L împiedică pe Dumnezeu să-mi dea izbăvire mie.) Invită-i și pe membrii familiei să facă la fel. Scrieți versetul modificat pe o bucățică de hârtie și păstrați-l în Biblie.
- Puneți pe roluri povestirea biblică.
- Citește o făgăduință biblică ce îți dă curaj în mod deosebit (de exemplu, Iosua 1:5).
- Cântați cât mai multe cântări despre ce înseamnă a fi soldat în armata Domnului.
- Mulțumiți-I lui Dumnezeu că are grijă întotdeauna de familia voastră.

PUZZLE

A
B
C
D
E
F
G
H
I
J

Indicații: Folosește codul pentru a afla de ce alături de Dumnezeu poți învinge întotdeauna.

A	B	C	D
1	2	3	4
E	F	G	I
5	6	7	8
L	M	N	O
9	10	11	12
P	R	S	T
13	14	15	16
U	V	Z	
17	18	19	

11 8 10 8 3 11 17
 — — — — — — — —

8 10 13 8 5 4 8 3 1 13 5
 — — — — — — — — — —

4 12 10 11 17 9 15 1
 — — — — — — — —

4 5 1 8 19 2 1 18 8 14 5
 — — — — — — — — — —

Leul și ursul

1 Samuel 16; 17:33-36; Psalmul 23; Patriarhi și profeți, pag. 637-648, orig.



Dacă ai vrea să afli mai multe lucruri despre oi, ce ai face? Te-ai uita la televizor? Ai căuta pe Internet? Ai citi o carte? Când a trebuit să scrie o compunere despre oi, Edi și-a adus aminte ceva ce îi citise mama din Biblie. Iată ce și-a amintit el...

David era păstor. El avea grijă de turma de oi împrăștiate pe câmpie. Aceste animale blănoase erau prietenele lui. În fiecare noapte, David dormea afară, împreună cu ele. În timpul zilei, el le conducea la pășuni verzi și la ape liniștite, de unde puteau să bea apă în siguranță.

David nu se simțea singur și nici nu îi era frică, pentru că Dumnezeu era cu el. Așa cum David avea mare grijă de oi și le știa pe fiecare pe nume, Dumnezeu, Marele Păstor, avea mare grijă de David.

„Trebuie să stau treaz! – își spunea David atunci când simțea că adoarme. Dacă adorm, un mielulel s-ar putea îndepărta de turmă.”

Ca să rămână treaz, David se așeza adesea pe o piatră și începea să cânte la harpa pe care o avea tot timpul la el.

Cu o voce clară, el cânta: „Domnul este păstorul meu, nu voi duce lipsă de nimic” (Psalmii 23:1).

Dacă David vedea cu coada ochiului o mișcare, își lăsa harpa jos și lua praștia. El avea pietricele pregătite pentru orice ar putea să amenințe oile.

Într-o zi, David a văzut un leu maro-auriu stând ghemuit într-un tufiș de la marginea apei. Imensul animal avea un miel în gură. David a pornit în fugă după leu și a dat drumul la piatra din praștie.

Piatra a zburat și l-a lovit pe leu. Apoi, David s-a luptat direct cu leul. Curând, lupta s-a terminat. Leul i-a dat drumul mielului și a dispărut în tufișul de unde ieșise. Repede, David s-a ocupat de mielul rănit. Și-a băgat praștia în cojocul lui



Mesaj

Nu mă pot salva singur, numai Isus mă salvează.

Text de memorat

*„Domnul este
Păstorul meu:
nu voi duce lipsă
de nimic.*

*El mă paște
în pășuni verzi...”*

(Psalmii 23:1,2 p. p.)

de păstor și a început să meargă printre oi, ca să le numere și să se asigure că toate erau bine. David s-a bucurat că Domnul l-a ajutat să salveze oile din calea leului.

Curând, David s-a așezat din nou pe piatră și a continuat să cânte la harpă. De data aceasta, el cânta așa: „Chiar dacă ar fi să umblu prin valea umbrei morții, nu mă tem de niciun rău, căci Tu ești cu mine” (Psalmii 23:4).

Într-o altă zi, David s-a hotărât să ducă oile mai la deal, ca să găsească iarbă mai bună. Dar pe dealuri erau mai multe pericole. Urșii care stăteau în bârloguri ascunse ieșeau adeseori și căutau mâncare.

David, privind cu mare atenție la miei, a observat mișcare în iarba înaltă din apropiere. Imediat, s-a uitat cu și mai multă atenție. O fiară imensă, maro, se apropia de unul dintre miei săi. O labă mare s-a ridicat și a înșfăcat un mic ghemotoc de lână.

„O, nu!” a strigat David în timp ce, repede, a pus mâna pe praștie, a țintit și a tras.

Piatra a lovit ursul atât de tare, încât acesta a mormăit. Dar nu i-a dat drumul mielului. Atunci, David a luat-o la fugă cât de tare a putut și a pus mâna pe miel. Apoi s-a luptat cu ursul și l-a omorât. Din nou, Domnul l-a ajutat pe David să-și salveze oile.

În acea seară, în timp ce își conducea turma spre stână, David e posibil să fi cântat cam așa: „Da, fericirea și îndurarea mă vor însoți în toate zilele vieții mele și voi locui în Casa Domnului până la sfârșitul zilelor mele” (Psalmii 23:6).

Asemenea oilor, noi avem nevoie de cineva care să aibă grijă de noi. Avem nevoie de

Isus, Bunul Păstor. Noi nu ne putem salva singuri. Numai El poate. Numai Isus ne salvează.





SABAT

- Dacă se poate, împreună cu familia, găsește un loc cu iarbă deasă, lângă o apă liniștită, lângă un lac sau un iaz. Citești povestirea biblică și imaginați-vă că în jurul vostru e David cu oile. Mulțumiți-I lui Dumnezeu că există oameni care să vă poarte de grijă.
- Citește Psalmii 23:1, apoi desenează mesajul acestui text. Folosește desenul pentru a realiza o broșură „Psalmul 23”. Adaugă câte un desen în fiecare zi din această săptămână.

Păstorii foloseau praștia ca armă de apărare a oilor, dar și pentru a arunca pietre în fața oilor care se depărtau de turmă.



DUMINICĂ

- În timpul altarului familial, citești cu toții Psalmul 23. Memorați versetul 2 și desenezi-l în broșură. Rugați-L pe Dumnezeu să-i binecuvânteze pe oamenii care au grijă de animale.
- Desenează un contur de oaie. Decupează-o și lipește pe ea ghemotoace de vată.

LUNI

- Citește Psalmul 23 împreună cu familia la altarul de seară. În timp ce citești, enumerați lucrurile bune pe care Păstorul le face pentru oile Sale. Scrieți numărul lor aici: Povestești două lucruri bune pe care Isus le-a făcut pentru voi. Apoi mulțumiți-I lui Isus pentru ele.
- Decupează un toiag de păstor și scrie pe el textul de memorat. Folosește-l pentru a-i învăța pe membrii familiei tale textul de memorat.
- Memorează versetul 3 din Psalmul 23 și desenează-l în broșura ta „Psalmul 23”.

MARȚI

- Împreună cu familia, citești și discutați 1 Samuel 17:34-37. Cine este filisteanul la care se referă David? Povestești situații în care Dumnezeu v-a ajutat când ați avut necazuri.
- Cântați o cântare despre mulțumiri aduse lui Dumnezeu, apoi mulțumiți-I că v-a ajutat când ați avut nevoie.
- Memorează versetul 4 din Psalmul 23 și desenează-l în broșura „Psalmul 23”.

MIERCURI

- Citește Psalmii 23:5 și Luca 10:34 în timpul altarului familial. Ce ați aflat în legătură cu uleiul? În timpurile biblice, uleiul de măsline era folosit pentru rănilor oilor. De asemenea, regii lui Israel erau unși cu ulei pentru a face public faptul că au fost aleși de Dumnezeu. Citește Exodul 30:22-25 pentru o rețetă a uleiului pentru ungere. Întreabă-i pe părinții tăi dacă poți mirosi uleiul de măsline (în caz că aveți în casă).
- Roagă un adult să te ungi cu ulei pe frunte, în timp ce îți spui lui Dumnezeu că vrei să fii copilul Său.

JOI

• În timpul altarului de seară, citește Psalmul 23 împreună cu familia. Roagă-i pe cei prezenți să te ajute să potrivești cuvintele de mai jos, două câte două. Fiecărui cuvânt din coloana din dreapta îi corespunde un cuvânt din coloana din stânga, amândouă având același înțeles.

Pășuni	Necazuri
A fi în nevoie	A face ce e bine
Neprihănire	Bătă groasă
Valea umbrei	Câmpii
Nuia	Băț subțire
Toiag	A necesita ceva

• Memorează versetul 6 din Psalmul 23 și desenează-l în broșura „Psalmul 23”.



VINERI

• Realizează o copertă pentru broșura ta. Pregătește-te să o arăți în timpul altarului. Spune versetele pe de rost împreună cu familia sau în fața familiei.

• Recapitulați împreună Psalmul 23:4. Stingeați luminile și îmbrățișați-vă cu toții. Discutați despre cum vă simțiți în întuneric. Citiți Psalmii 32:7; Psalmii 34:4,6,7,17,19. Ce înseamnă aceste versete pentru voi și familia voastră?

• Mulțumiți-I lui Isus că Se îngrijește de siguranța și fericirea familiei voastre.

PUZZLE

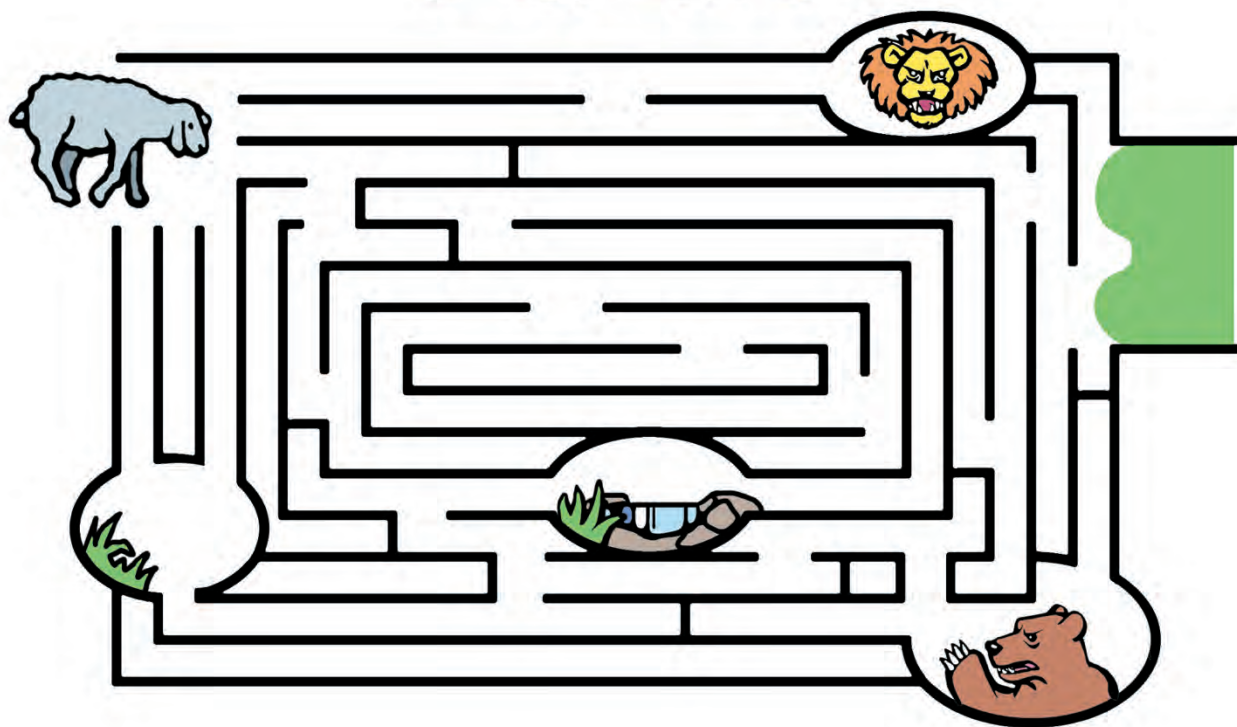

Indicații: Ajută-l pe David să aibă grijă de oile lui în timp ce se îndreaptă spre stână.



Am învins, am învins! – striga George. Am înscris ultimul gol.” Colegii lui s-au încruntat și s-au întors să plece. Pauza se terminase. Era timpul pentru lecția de Biblie. Iată mai departe lecția care le-a fost predată. Ce lecție crezi că a învățat George?

David și soldații lui mășăluiau de la Țiclag pentru a-l ajuta la luptă pe regele filistean Achiș. Dar ceilalți regi filistenii nu au acceptat ajutorul lui David și al oamenilor lui. Așa că aceștia s-au întors acasă, la Țiclag.

Când orașul a apărut la orizont, s-au îngrozit cu toții văzând fumul care se ridica spre cer.

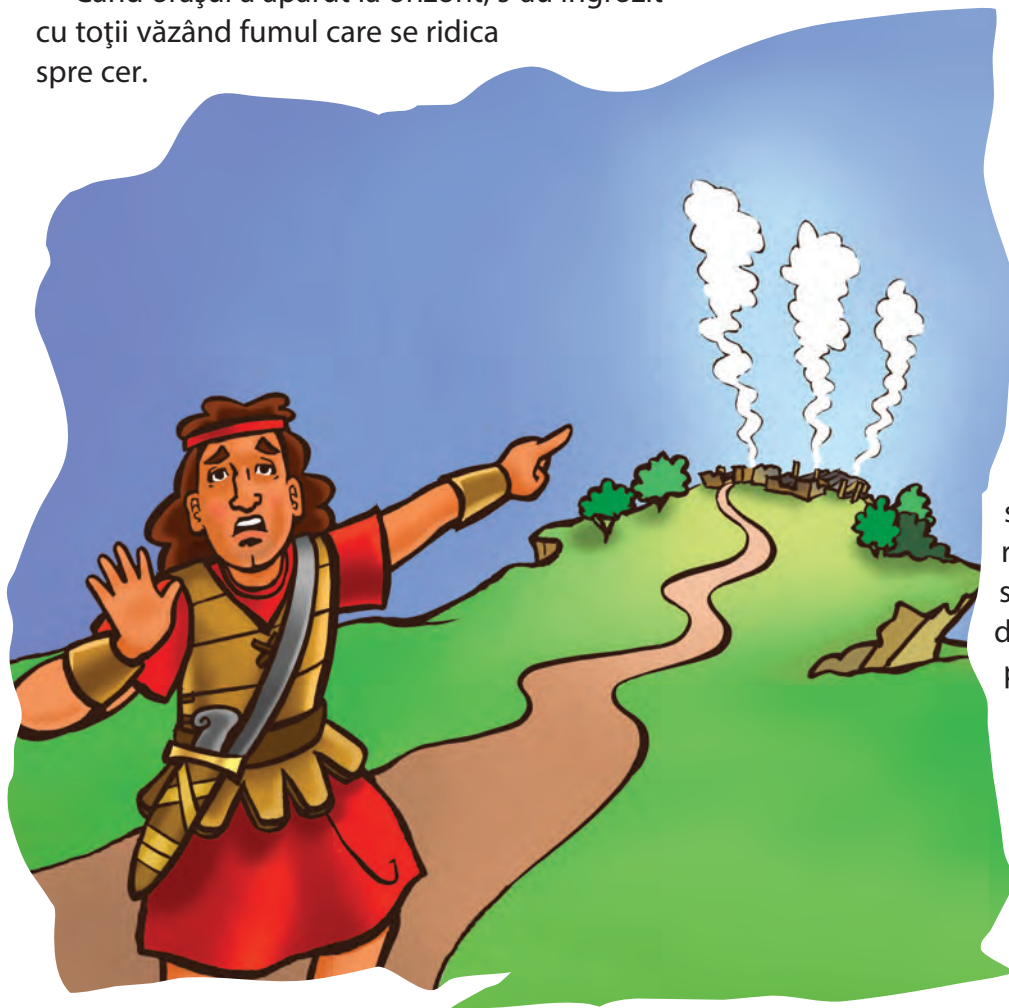

Cât timp ei fuseseră plecați, dușmanii cotropiseră Țiclagul. Soțiile lor, copiii și animalele dispăruseră cu toții.

„David, e numai vina ta – l-au acuzat câțiva oameni. Ar fi trebuit să lăsam câțiva soldați aici, să aibă grijă de familiile noastre.”

Și David era supărat. Își pierduse și el familia. Iar oamenii îl învinuiau tot pe el. Ce ar fi trebuit să facă? Primul gând care i-a venit în minte lui David a fost să se îndrepte spre Dumnezeu. El avea să-i arate ce trebuia făcut.

„Adu efodul” – i-a spus David lui Abiatar, preotul. „Să mergem după amaleciți? – L-a întrebat David pe Domnul. O să-i prindem din urmă și o să ne aducem familiile înapoi?”

Efodul avea, de o parte și de alta, două mari pietre prețioase. Când preotul punea o întrebare legată de Dumnezeu, una dintre pietre începea să strălucească, dacă răspunsul era „da”. Și așa s-a întâmplat și de această dată. „Mergeți – a spus preotul – o să-i ajungeți din urmă și o să recuperați tot ce au luat.”

Așa că David și cei 600 de soldați au pornit în căutarea amaleciților. Dar când au ajuns la pâraul Besor, s-au oprit. Două sute de soldați

Mesaj

Când Dumnezeu învinge, învingem și noi.

Text de memorat
„Da, fericirea și îndurarea mă vor însoți în toate zilele vieții mele și voi locui în Casa Domnului până la sfârșitul zilelor mele.”
(Psalmii 23:6)

erau prea oboșiți ca să poată merge mai departe. Așa că David i-a lăsat să se odihnească și să păzească lucrurile. Restul armatei și-a continuat marșul.

Puțin mai departe, ei au găsit un egiptean căzut la pământ. Era un sclav al amaleciților care fusese abandonat din cauză că era bolnav. Era slăbit de foame și de sete. David și oamenii lui i-au dat apă și mâncare, apoi l-au rugat să-i ajute să-i găsească pe amaleciți. Așa că egipteanul i-a condus pe israeliți până lângă tabăra amaleciților.

De departe, ei i-au privit cum mâncau și beau, sărbătorind marea victorie de la Țiclag.

David și oamenii lui i-au atacat pe amaleciți odată cu lăsarea serii. Lupta a durat toată noaptea și a doua zi. Când s-a încheiat, amaleciții erau învinși. Numai 400 dintre ei au reușit să fugă pe cămile. Mica armată a lui David a luat înapoi animalele și oamenii care fuseseră luați de la Țiclag.

David și soldații și-au luat familiile, lucrurile și animalele și au pornit în lungul drum de întoarcere spre casă.

Când au ajuns la pârâul Besor, cei 200 de soldați odihniți le-au ieșit înaintea. Dar unii dintre soldații oboșiți nu s-au bucurat să-i vadă pe acei soldați odihniți.

„Noi am făcut ce a fost mai greu! – s-au plâns ei. Vă puteți lua soțiile și copiii, dar nimic mai mult. Nu ne-ați ajutat să învingem, așa că nu veți primi nimic din ce am luat de la amaleciți.”

„Stați puțin! – a spus David, dând din mâini. Cine a învins în această luptă? Nu noi, ci Domnul. El ne-a dat această victorie. El ne-a ocrotit. Așa că vom împărți totul egal, la toată lumea.”

Aceasta este vestea bună a harului lui Dumnezeu. Când Dumnezeu învinge, El ne oferă și nouă biruința Sa și ne face învingători și pe noi. Suntem cu toții biruitori, pentru că Isus a învins în lupta cu păcatul și cu Satana.

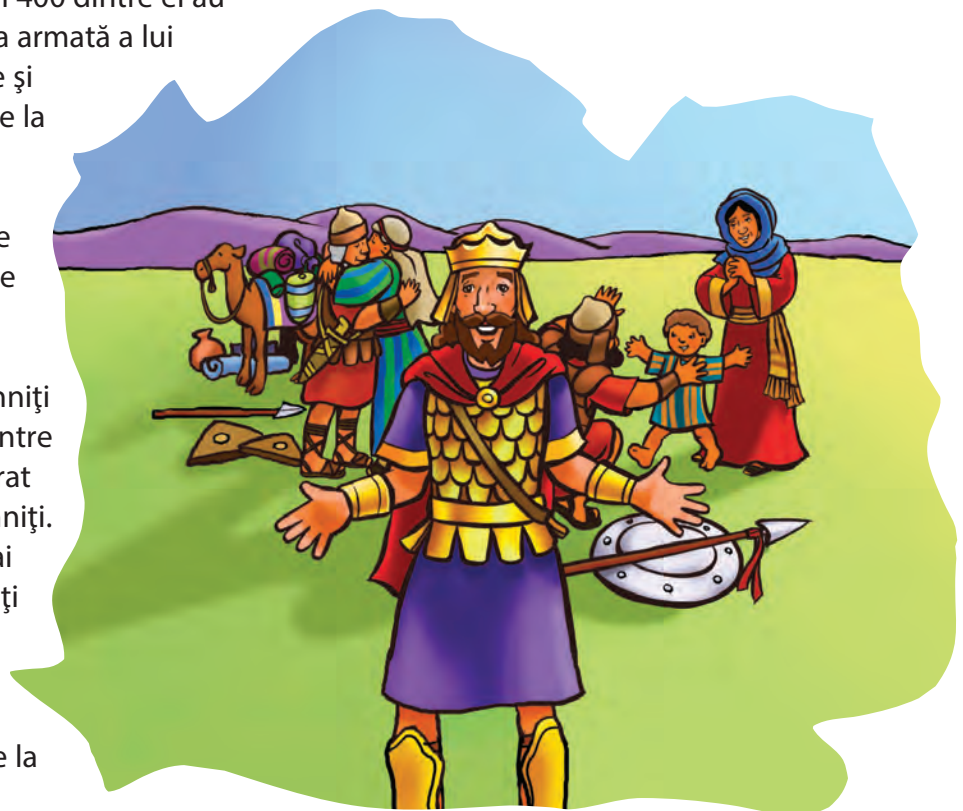



SABAT

- Dacă se poate, mergi împreună cu familia într-un loc mai înalt și urcați până în vârf. Imaginați-vă că în depărtare vedeți fum și clădiri arzând. Discutați despre cum s-au simțit David și oamenii lui când și-au văzut casele distruse.
- Recapitulați împreună Psalmul 23. Mulțumiți-l lui Dumnezeu pentru ocrotirea Sa zilnică.

DUMINICĂ

- La altarul familial de astăzi, citiți și discutați 1 Samuel 30:1-3. Cum v-ați simțit dacă un foc v-ar distruge orașul? Citiți și discutați alte istorisiri biblice despre foc. (Vezi Geneza 19; 1 Împărați 18; 2 Împărați 2:11; Daniel 3:15-17.)
- Dacă se poate, mergi la o stație de pompieri. Mulțumește-le pompierilor pentru tot ce fac și pentru faptul că au grijă de orașul vostru.
- Cântați cântări despre grija lui Dumnezeu, apoi mulțumiți-l în rugăciune.

LUNI

- Împreună cu familia, citiți și discutați 1 Samuel 30:4-6. Discutați despre perioadele grele prin care a trecut familia voastră. Dacă acum totul e bine, laudați-L pe Dumnezeu. Dacă nu, cereți-l ajutor. Întrebă: Putem să ne bucurăm de bunătatea și iubirea lui Dumnezeu chiar și în momente de tristețe? (Ce spune textul de memorat?) Citiți împreună Psalmii 23:4. Pentru ce îi veți mulțumi astăzi lui Dumnezeu?

MARȚI

- La altarul familial de astăzi, citiți și discutați 1 Samuel 30:6. Ce voiau să-i facă oamenii lui David? Citește ultima propoziție din verset. Pune numele tău în locul numelui lui David.
- Întrebă-i pe membrii familiei tale: Cum vă simțiți când cineva e supărat pe voi? Ce faceți să nu mai fie așa?
- Cântați cântări despre pacea pe care ne-o dă Isus. Apoi rugați-L pe Dumnezeu să vă dea pace astăzi și mulțumiți-l pentru ea.

MIERCURI

- Pentru altarul familial de astăzi, citiți și discutați 1 Samuel 30:7,8. Întrebă: Ce a făcut David înainte de a merge la luptă? Ce răspuns i-a dat Domnul? Cum poate experiența lui David să ajute familia noastră?
- Cu cine vorbești prima dată atunci când ai un necaz? De ce?
- Repetă împreună cu membrii familiei textul de memorat. Cum vă face să vă simțiți?
- Cântați un imn despre încrederea în Dumnezeu, apoi rugați-L să vă ajute să vă încredeți mai mult în El.



JOI

- La altarul de seară, repetați cu toții textul de memorat. Apoi citiți și discutați 1 Samuel 30:9-25. În cuvintele tale, explică modul în care Dumnezeu a preschimbat supărarea lui David în biruință. Povestește o situație în care Dumnezeu ți-a dat biruința asupra unui păcat sau asupra unei supărări.
- Cântați cântări despre ajutorul dat de Dumnezeu. Apoi mulțumiți-I pentru că v-a dat victoria asupra păcatului și a tristeții.

David compunea melodii frumoase pentru Dumnezeu, pe care le cânta la harpă. Noi, israeliții, credem că muzica de harpă e ca muzica cerului.



VINERI

- La altarul familial de astăzi, puneți pe roluri povestirea biblică.
- Citiți 1 Samuel 30:22-24 împreună și discutați ce puteți învăța de la David despre bunătate și despre ce înseamnă a împărți totul cu alții. Cum poate familia voastră să împartă astăzi, cu alții, ceea ce i-a dat Dumnezeu? Dar mâine? Faceți un plan pentru a pune acest lucru în practică. Ce vești bune le veți da altora?
- Cântați o cântare despre răscumpărare și apoi mulțumiți-I lui Dumnezeu pentru iubirea Sa răscumpărătoare. Mulțumiți-I pentru faptul că L-a trimis pe Isus să câștige lupta în numele vostru.

PUZZLE

Indicații: Colorează toate spațiile care au un punct, pentru a afla mesajul ascuns.

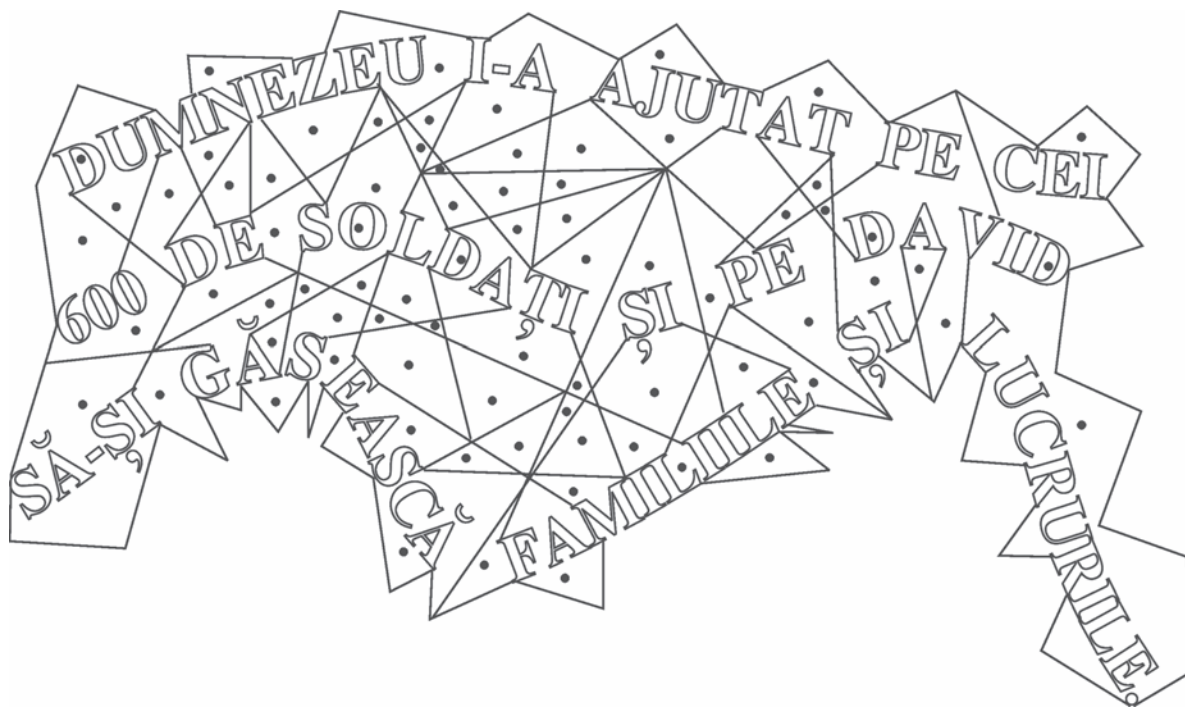

Psalmul 23 – Vânătoare de comori

Indicații:

1. Întreabă-i pe părinți dacă îți dau voie să strângi obiecte din interiorul și din exteriorul casei care să-ți aducă aminte de Psalmul 23.

2. Pune-ți imaginația la lucru! De exemplu, alege o păpușă sau un pulover care să te reprezinte pe tine.

3. În timpul altarelor de seară, arată familiei ce obiecte ai mai strâns.

4. Să nu uiți să pui la locul lor lucrurile luate.

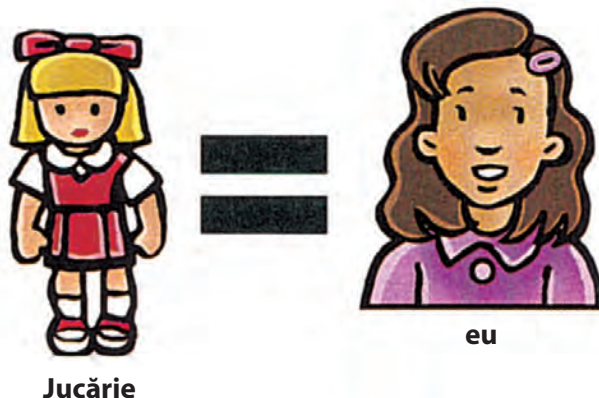

Sugestie: Apa dintr-un pahar ar putea să te facă să te gândești la „ape de odihnă”



„ape de odihnă”



Sugestie: Poți găsi un lucru ce se află pe lângă sau pe o cărare sau drum?

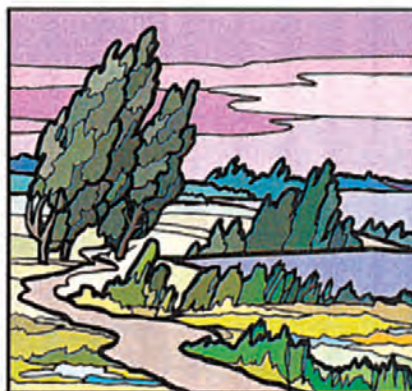

„cărări drepte”





„pășuni verzi”

=



Sugestie: Ce obiect poți găsi care să-ți aducă aminte de pășuni verzi?



Sugestie: Poți găsi un lucru special care să-ți aducă aminte de cineva drag?



=



Găsește lucruri care să te trimită cu gândul la următoarele fragmente din Psalmul 23.



„Mă povățuiește” („Mă conduce”)



„Valea umbrei”



„Casa Domnului”



Stâncă și nisipul

Matei 7:12-29, *Cugetări de pe Muntele Fericirilor*, pag. 147-152, orig.

Într-o zi, Isus stătea pe un deal și vorbea în fața unei mulțimi așezată pe iarbă. Isus știa multe lucruri despre furtuni și inundații. La fel și cei care stăteau în jurul Lui. Mulți dintre ei locuiau lângă Marea Galileei de o viață întreagă. Când fuseseră copii, probabil că se jucaseră pe malul mării.

Isus îi iubea foarte mult pe oameni. El voia ca ei să înțeleagă cum e Dumnezeu și cum pot fi fericiți. Poate că o povestire despre ridicarea unei case pe marginea apei i-ar ajuta să înțeleagă mai bine. Și așa, Isus le-a spus următoarea povestire.

„Odată, un om s-a hotărât să construiască o casă. El a ales un loc stâncos, undeva mai sus. Apa nu avea cum să-i inunde casa, fiindcă aceasta era sigură, iar fundația era rezistentă.

El a muncit din greu, încercând să-și care toate materialele acolo sus. După ce casa a fost terminată, a venit anotimpul ploios. Vântul a început să bată cu putere. Râurile au început să crească tot mai mult, până când s-au

vărsat peste maluri. Erau inundații. Dar casa era în siguranță. Acest om o construise pe o stâncă tare, rezistentă și solidă.”

Pare logic, nu-i așa? Așa au zis și oamenii. Au dat cu toții din cap și au spus „Amin!” Dar Isus a continuat: „Dacă ascultați Cuvântul lui Dumnezeu și trăiți pentru El, înseamnă că vă construiți casa pe Stâncă.” Și toți oamenii au dat din cap aprobator și au spus „Amin!” încă o dată.

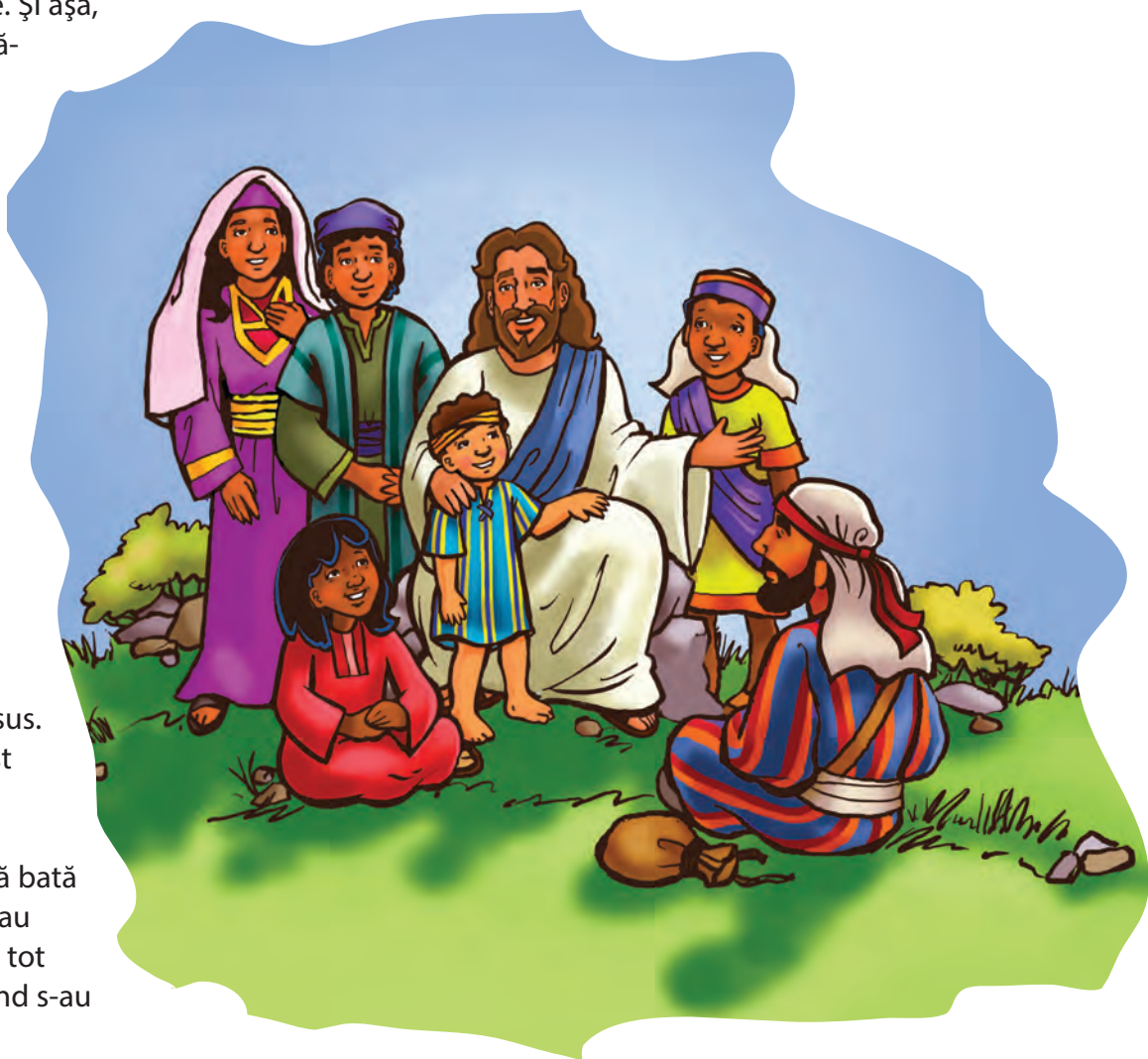

Mesaj

Sunt fericit când îmi clădesc viața pe Isus.

Text de memorat

*„Dumnezeule,
Tu ești stâncă
mea în care
mă ascund.”*

(Psalmii 18:2)

Apoi, Isus a continuat. Povestirea Lui nu se încheiase.

„Dar a construit și un alt om o casă. Acest om a ales să o zidească pe nisip, adică pe malul apei. Probabil că și el a ridicat o casă rezistentă și probabil că a lucrat din greu la ea.

După ce casa a fost terminată, a venit anotimpul ploios. Vântul a început să bată cu putere. Râurile au început să crească tot mai mult, până când s-au vărsat peste maluri. Erau inundații. Valurile au început să lovească zidurile casei, iar apa a luat nisipul de sub temelie. Nu după mult timp, casa a căzut cu un zgomot puternic, pentru că nu avea o fundație adâncă și rezistentă, care să susțină pereții.”

Ce om lipsit de înțelepciune, s-au gândit probabil oamenii care îl ascultau pe Isus. Ar fi trebuit să știe aceste lucruri. Da, ar fi trebuit. Dar ascultați ce a spus Isus în continuare.

„Când oamenii ascultă cuvintele Mele, dar nu pun nimic în practică, ei sunt lipsiți de înțelepciune ca acest om. Ei nu au cum să fie fericiți. Omul înțelept nu numai ascultă, ci și pune în practică ceea ce spun Eu.”

Oamenii căscau ochii de uimire în timp ce-L ascultau pe Isus. Învățăturile Sale erau foarte diferite de cele auzite în mod obișnuit. Unii dintre ascultători poate că și-au adus aminte de ce a spus David în Psalmii 18:2: „Dumnezeule, Tu ești stâncă mea, în care mă ascund.”

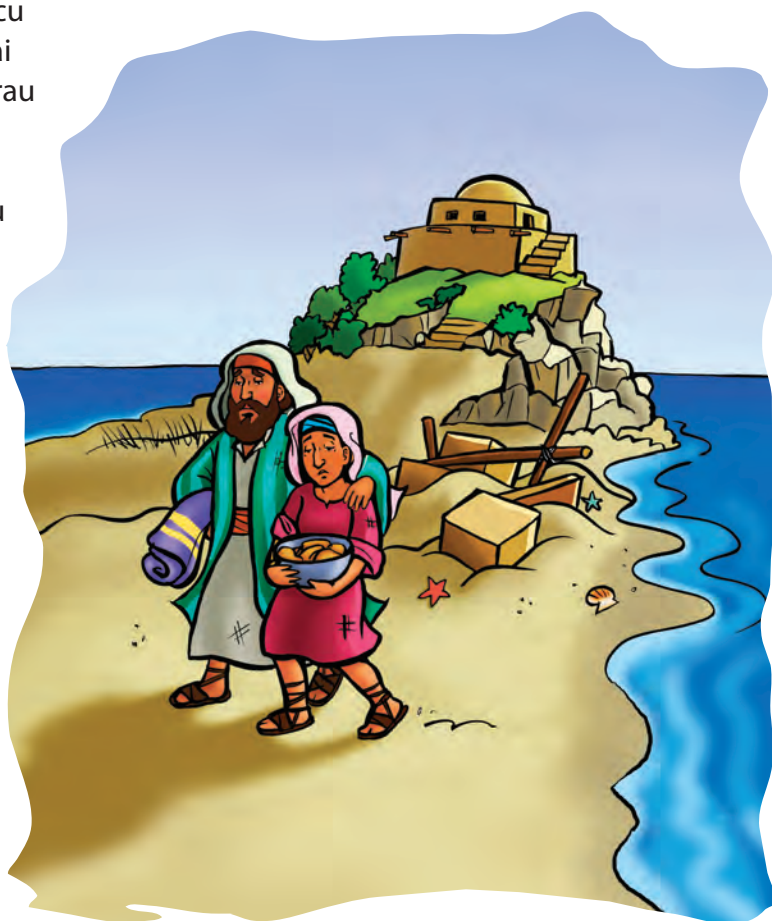

Mă întreb câți oameni dintre cei care L-au ascultat pe Isus în ziua aceea au vrut să-și clădească viața pe Isus. Câți dintre ei au vrut să studieze și să trăiască după Cuvântul lui Dumnezeu? Dar tu? Tu vrei?



SABAT

- Mergi împreună cu familia la munte, pe o stâncă, sau la mare, pe nisip. Citiți împreună povestirea biblică. Cântați o cântare despre casa de pe stâncă și cea de pe nisip.
- Citiți cu voce tare Psalmii 18:2. Repetați partea care constituie textul de memorat.

DUMINICĂ

- Împreună cu familia, citiți și discutați Matei 7:24-29.
- Numără câte cuvinte sunt în textul de memorat. Găsește pietre mici și turtite. Pe fiecare, scrie câte un cuvânt din textul de memorat. (Nu uita trimiterea biblică.) Sau decupează din hârtie forme de pietre și scrie pe ele textul de memorat.
- Dacă se poate, mergi într-un șantier împreună cu părinții tăi. Uitați-vă bine la fundațiile clădirilor.

LUNI

- Aranjează în ordinea corectă cuvintele din textul de memorat, scris pe pietre sau pe hârtie.
- Din lista de mai jos, încercuiește cuvintele care descriu stânca sau piatra. **PUTERNICĂ, REZISTENTĂ, GREA, SLABĂ, NESCHIMBĂTOARE, MOALE, TARE, UȘOARĂ.**
- Compară cu Isus cuvintele încercuite. Folosește Biblia și găsește alte cuvinte care Îl descriu pe Isus. Vezi Ioan 1:29; Ioan 6:35; Ioan 15:1. Care sunt aceste cuvinte?

În Galileea, pământul era pietros și apa nu se absorbea ușor, așa că în văi se formau râuri. O casă construită la întâmplare putea fi măturată de ape.



MARȚI

- În timpul altarului familial, căutați imagini cu ziduri, drumuri și alte lucruri făcute din piatră sau stâncă. Oamenii folosesc piatra, deoarece este rezistentă și oferă o bună protecție. Cum se aseamănă Isus cu piatra, sau stânca? Citiți 2 Samuel 22:2.
- Pune cuvintele textului de memorat în ordinea corectă, apoi spune-l pe de rost.

MIERCURI

- Repetați împreună textul de memorat, în timpul altarului. Apoi repetați Psalmul 23.
- Căutați în Psalmul 23 un verset care să însemne aproape același lucru cu textul de memorat.
- Cântați o cântare despre faptul că Isus este adăpostul nostru în timp de furtună.



JOI















- La altarul familial, citește Matei 7:24.
- Pune pe o farfurie o grămăjoară de nisip (de zahăr, de orez sau de sare). Pe o altă farfurie pune o piatră turtită. Apoi, pe fiecare farfurie, în același timp, toarnă încet apă. Ce se întâmplă când apa ajunge la nisip? Dar la piatră? Poate vreun lucru să pătrundă în piatră? Isus este neclintit și puternic asemenea unei pietre.
- Repetă împreună cu familia textul de memorat.

VINERI

- La altarul familial, cântați cântarea preferată despre Isus, care este Stâncă noastră.
- Dacă înveți pe de rost texte biblice și dacă faci ce spune în Biblie, înseamnă că îți zidești casa pe Stâncă și te închini lui Dumnezeu. Încearcă să spui pe de rost în fața familiei tale toate textele de memorat pe care le-ai învățat în acest trimestru.
- Pentru altarul familial de astăzi, caută o piatră mai mare și scrie-ți numele pe ea cu un marker. Invită-i pe membrii familiei tale să facă la fel. Citiți apoi Isaia 26:4 cu voce tare și puneți mâna cu toții pe piatră. Rugați-L pe Dumnezeu să vă ajute să nu uitați niciodată că El este puternic și puteți conta pe El să aibă grijă de voi. Mulțumiți-I lui Dumnezeu că este Stâncă voastră pentru totdeauna.

PUZZLE

Indicații: Folosiți codul pentru a afla ceva ce face Dumnezeu întotdeauna.

A 	C 	D 	E 
G 	I 	J 	M 
N 	O 	P 	R 
T 	U 	Z 	









— — — — —











— — — — —











— — — — —



A i fost vreodată foarte, foarte grav bolnav? Atât de bolnav încât nici nu te puteai coborî din pat? Poate că doctorul ți-a dat medicamente sau ți-a făcut o injecție, sau te-a pus la un aparat care te ajută să respiri. Acum vom citi despre o fetiță care avea nevoie de ceva mai mult decât de un doctor să o vindece.

Fiica lui Iair, în vârstă de 12 ani, era bolnavă de ceva vreme. Părinții ei au făcut tot ce au putut ca să o ajute să se facă bine. Dar ea era din ce în ce mai slăbită.

Părinții buni își iubesc copiii și fac totul pentru a-i ajuta să se însănătoșească. Așa că imaginează-ți ce supărat a fost Iair că singurul lui copil era atât de bolnav. El nu voia să plece de lângă fiica lui. A trimis după doctori de multe ori și după alți oameni despre care se știa că pot ajuta copiii bolnavi. Dar nimeni nu l-a putut ajuta.

Apoi, Iair s-a gândit la Isus, Învățătorul din Galileea. Toată lumea vorbea despre minunile Lui. Isus era ultima speranță a lui Iair. El i-a șoptit fiicei lui: „Mă duc să caut ajutor” și apoi s-a grăbit cât a putut spre casa lui Iair. Știa că acolo îl va găsi pe Isus.

Când un slujitor i-a deschis ușa, Iair a dat buzna înăuntru. „Trebuie să-L întâlnesc pe Isus imediat!” a spus el rugător. Apoi a făcut o ple-



căciune în fața lui Isus și a spus de ce venise. „Singura mea fiică e foarte bolnavă. S-ar putea să moară. Te rog să vii la mine acasă și să-ți pui mâinile peste ea. Apoi se va vindeca.”

Isus s-a bucurat de credința lui Iair. Imediat, El s-a ridicat să plece împreună cu Iair.

Dar afară era adunată o mare mulțime, așteptându-L pe Isus să iasă din casa lui Iair. Oamenii se înghesuiau în jurul lui Isus. Toți erau foarte nerăbdători să audă ce spunea El. Se împingeau și se înghionteau unii pe alții. Îl împingeau chiar și pe Isus din când în când.

Dintr-odată, Isus s-a oprit: „Cine M-a atins?” a întrebat El.

„Doamne, cu toți acești oameni, Tu întrebi cine Te-a atins?” Lui Petru nu îi venea să creadă că Isus poate pune o asemenea întrebare. Însă

Mesaj

Noi ne închinăm unui Dumnezeu care ne dă viață veșnică.

Text de memorat

*„Isus i-a zis:
«Eu sunt învierea
și viața»”.*

(Ioan 11:25)

Isus a continuat să Se uite în jur. În sfârșit, o femeie a ieșit din mulțime.

„Eu Te-am atins – a spus ea lăcrimând. Am fost bolnavă multă vreme. Toată viața am încercat să găsesc vindecare. Am crezut că, dacă doar Te ating, voi fi vindecată.”

Isus S-a bucurat că femeia avea o credință atât de mare în El, așa că nu putea să o lase și să plece mai departe.

„Fii fericită – i-a spus Isus femeii. Te-ai vindecat, fiindcă ai avut credință în Mine. Du-te și bucură-te de viață.”

Înainte ca Isus și Iair să pornească mai departe, un slujitor al lui Iair și-a făcut loc prin mulțime. „Nu-L mai deranja pe Învățătorul – i-a spus el lui Iair. Fetița ta a murit.” Săracul Iair! Probabil că inima lui iubitoare de tată s-a umplut de tristețe.

Dar Isus s-a întors spre Iair. „Nu te îngrijora – i-a spus El – ai credință!”

Isus i-a chemat pe Petru, pe Iacov și pe Ioan și le-a spus să-L urmeze. Împreună s-au grăbit spre casa lui Iair.

Când au ajuns, au văzut că era plin de oameni care plângeau și se văitau cu glas tare. Unii dintre ei nici măcar nu îl cunoșteau pe Iair, dar își manifestau compasiunea plângând împreună cu el.

„Scoate afară toți bocitorii – a spus Isus. Fiica ta nu a murit, ci numai doarme.”

Oamenii au rămas uimiți când au auzit acest lucru. Ei știau cum e când moare cineva. Dar Isus nu a ținut cont de lipsa lor de credință. I-a luat pe cei trei ucenici, pe mama fetei și pe Iair și a intrat în casă.

În camera fetei, Isus a mers lângă patul ei și a prins-o de mână.

„Fetișo, trezește-te!” a spus El.

Ea a deschis ochii și s-a ridicat. Imaginează-ți zâmbetul ei când a privit în ochii liniștiți ai lui Isus. „Dați-i ceva să mănânce!” – le-a spus Isus părinților fericiți. Fiica lui Iair se simțea bine din nou și își recăpătase toate puterile.

Lui Isus îi plăcea nu numai să-i vindece pe bolnavi, dar și să le redea viața. „Eu sunt învierea și viața” (Ioan 11:25), a spus El. Isus a venit pe pământ să ne salveze și pe noi de la moarte și să ne dea viața. Noi ne închinăm unui Dumnezeu care ne dă viața veșnică. Nu-i așa că Îl iubești?





SABAT

- Dacă se poate, mergi împreună cu familia ta într-un cimitir și citești povestirea biblică. Imaginați-vă cum va fi acel loc la revenirea lui Isus pe pământ.
- Citiți Ioan 11:25. Unii oameni vor muri înainte de a merge la cer și a trăi o veșnicie cu Isus?
- Cântați un imn despre revenirea lui Isus.

DUMINICĂ

- Împreună cu familia, citiți și discutați povestirea biblică din Marcu 5:21-42. Prin ce se aseamănă moartea cu un somn? (vers. 39)
- Discutați despre diferite feluri de viață pe acest pământ. Decupează din reviste imagini cu plante, animale, păsări, pești și oameni. Lipește-le pe o coală de hârtie. Scrie deasupra: „Dumnezeu dă viață tuturor”.
- Scrie pe un carton textul de memorat și colorează-l. Repetă-l, apoi mulțumește-l lui Dumnezeu pentru darul vieții.

LUNI

- Împreună cu familia, discutați despre ce înseamnă așteptarea. A trebuit vreodată să aștepti pe cineva? Ce părere ai despre așteptare? Ce crezi că a simțit Iair când a trebuit să-L aștepte atât de mult pe Isus?
- Citește Psalmii 27:14. Roagă-te și cere-I lui Isus să te ajute să aștepti lucrurile importante. Roagă-L să vină cât mai repede.
- Repetă textul de memorat împreună cu familia.

MARȚI

- Îți aduci aminte când ai fost foarte bolnav? Cum te-ai simțit?
- În timpul altarului, roagă-i pe cei prezenți să povestească o situație în care au fost bolnavi, dar s-au vindecat. Citiți Psalmii 103:1-3, apoi rugați-vă și mulțumiți-I lui Dumnezeu că v-a dat viață și sănătate.
- Compuneți o melodie pentru textul de memorat și cântați-l în timpul altarului. Apoi rugați-vă pentru cineva bolnav.

Când cineva moare, noi angajăm oameni care ne ajută să plângem. Avem 39 de feluri în care ne putem sfâșia hainele.



MIERCURI

- În timpul altarului familial de astăzi, citiți Marcu 5:25-29. Desenează-o pe femeia care s-a atins de haina lui Isus. Desenează-l și pe Iair în timpul cât Isus a vorbit cu femeia. Ce făcea el? Roagă-L pe Isus să te ajute să ai credință ca acea femeie.
- Arată-le celor prezenți cardul tău cu textul de memorat, apoi cântă-l sau spune-l pe de rost.

JOI

• Împreună cu familia, realizați o carte poștală cu urări de însănătoșire pentru cineva bolnav. Scrieți pe ea textul din Ioan 10:10 u. p.

Roagă pe cineva să te ajute să o expediezi. Faceți planuri ca, împreună cu familia, să mergeți să o vizitați în curând. Să nu uitați să-i spuneți acelei persoane textul de memorat.



VINERI

• În timpul altarului, citiți versiunea lui Matei a povestirii noastre biblice (Matei 9:18-26).

• Roagă familia să te ajute să punеți pe roluri istoria fiicei lui Iair. Puteți include și istoria femeii care s-a atins de hainele lui Isus.

• Cântă textul de memorat în fața familiei tale. Învață-i și pe ei. Mulțumește-I lui Dumnezeu pentru povestirile biblice care ne ajută să-L cunoaștem mai bine.

PUZZLE

Indicații: Urmează-L pe Isus până la casa lui Iair, pentru a afla elementul important din lecția de astăzi. Caută literele ascunse. Scrie-le mai jos în ordinea în care le găsești.

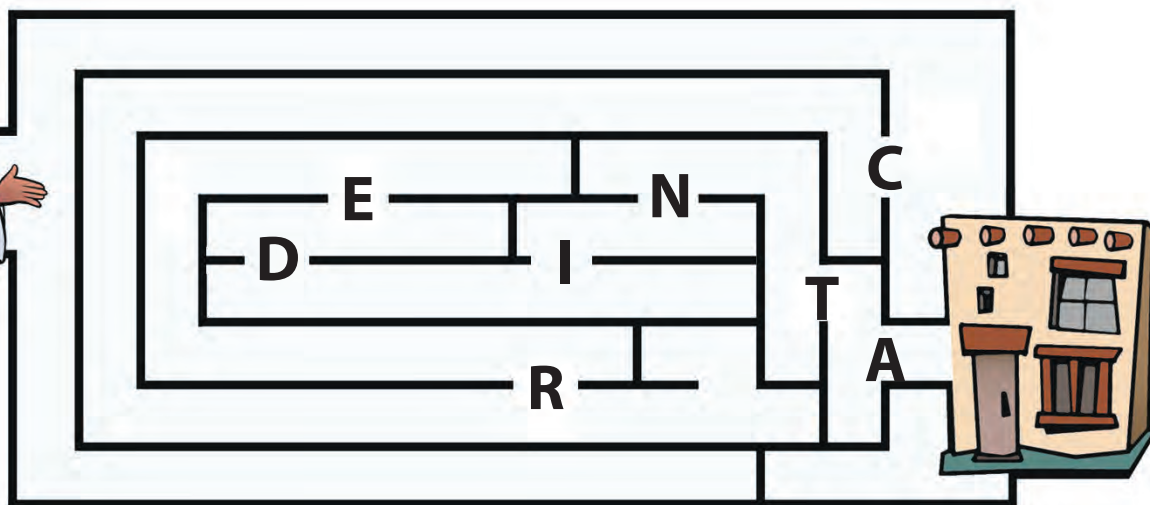

Unde sunt ceilalți nouă?

Luca 17:11-19, *Hristos, Lumina lumii*, pag. 262-266, 348, orig.

A i avut vreodată vărsat de vânt? Dacă da, în-seamnă că ai stat în casă multe zile. Dacă mergeai la școală, s-ar fi îmbolnăvit și colegii tăi, pentru că vărsatul de vânt e o boală contagioasă – adică se pot îmbolnăvi și alții. Astăzi vom învăța despre 10 oameni care au avut o boală contagioasă.

Într-o zi, Isus și ucenicii mergeau spre Ierusalim. Ei călătoreau pe un drum aflat la granița dintre Samaria și Galileea. Chiar când se apropiau de un sat, zece bărbați au început să strige: „Isuse, Învățătorule, ai milă de noi!”

Isus s-a uitat în jur și a observat niște cocioabe construite în afara satului. Apoi a

văzut niște bărbați îmbrăcați în zdrențe, cu răni bandajate la mâini și la picioare. Imediat, Isus și-a dat seama că acești bărbați erau leproși.

S-a întristat foarte mult când i-a văzut. Știa cât de mult își doreau să se însănătoșescă.

Cu mult înainte ca Isus să vină pe pământ, Moise dăduse niște legi cu privire la lepră: când apăreau primele răni pe pielea leprosului, el trebuia să meargă și să i le arate unui preot. Acesta trebuia să se uite cu atenție la răni și, apoi, să-l trimită pe bolnav departe de comunitatea de oameni. După un timp stabilit, leprosul se întorcea la preot. Dacă rănilor nu erau vindecate, preotul îl declara necurat pe bolnav, din cauză că avea lepră.

Leproșii trebuiau să stea afară din sat. Nu li se dădea voie să se întoarcă la familiile lor, decât după ce li se vindeau rănilor. Dar, în ciuda faptului că ei sperau și sperau, lepra nu se vindeca.

Nouă dintre leproșii pe care i-a întâlnit Isus erau iudei, iar unul era samaritean. Ei auziseră despre Isus. Și-au ridicat brațele spre El și L-au implorat să-i vindece.



Mesaj

Noi ne închinăm lui Dumnezeu
și când Îi mulțumim.

Text de memorat

*„Binecuvântează,
suflete, pe Domnul și
nu uita niciuna din
binefacerile Lui!*

*El îți iartă toate fărăde-
legile tale, El îți vin-
decă toate bolile tale.”*

(Psalmii 103:2,3)

„Ce mai așteptăm?” s-au întreat probabil între ei, în timp ce se grăbeau să găsească un preot. În timp ce alergau, ei au început să-și simtă din nou mâinile și picioarele. Rănille au dispărut. Erau cu adevărat vindecați. Deși își dorea foarte mult să ajungă la preot împreună cu ceilalți, samariteanul s-a oprit. S-a întors și a alergat înapoi la Isus. Lăudându-L și mulțumindu-I lui Dumnezeu, bărbatul s-a plecat la picioarele lui Isus. „Îți mulțumesc” – a șoptit el. Apoi, a zis și mai tare: „Îți mulțumesc. Îți mulțumesc. Îți mulțumesc.”

Ochii lui Isus s-au luminat. Puțini dintre cei pe care îi ajutasese au venit să-l și mulțumească. Apoi, Isus s-a uitat în josul drumului la ceilalți nouă leproși care se grăbeau. „Ceilalți nouă nu au fost vindecați? – a întreat Isus trist. Unde sunt? Samariteanul acesta este singurul care Îi mulțumește lui Dumnezeu și Îi aduce laude?”

Apoi, Isus S-a întors spre samaritean și i-a spus: „Ridică-te și du-te! Datorită credinței tale mari, ai fost mântuit.” Inima omului s-a umplut de bucurie. Cu un suflet plin de recunoștință, el S-a închinat lui Dumnezeu.

„Mergeți și arătați-vă în fața preoților”, le-a strigat Isus de departe.

Pentru un moment, probabil că leproșii au fost dezamăgiți. Dar apoi au înțeleș. Știau de ce Isus îi trimitea la preoți. Ei știau că, dacă preotul spunea că erau vindecați, toți ceilalți oameni i-ar fi primit înapoi în sat. Puteau să meargă acasă și să locuiască din nou împreună cu familiile lor.



SABAT

- Împreună cu familia, citiți lecția biblică. Dacă se poate, povestiți-o unui om bolnav.
- Încearcă să povestești această istorie biblică în propriile cuvinte și spune textul de memorat cuiva din familie.

LUNI

- În timpul altarului, citește Luca 17:15,16. De ce crezi că Luca a precizat că al zecelea lepros era samaritean? Citește Faptele 10:34,35.
- Ai vreun prieten care e din altă țară? Cine este? Găsește-i țara pe hartă. Roagă-te pentru el sau ea.
- Desenează conturul mâinii sau al piciorului tău și decupează-l. Scrie pe decupaj textul de memorat și folosește-l pentru a-i învăța pe membrii familiei tale textul de memorat.

MIERCURI

- În timpul altarului familial, aduceți-vă aminte de o situație în care tu erai grav bolnav. Prin ce se asemana sau se deosebea boala ta de lepră? Cine te-a ajutat să te vindeci? Când te rogi, mulțumește-lui Dumnezeu pentru medicamente și pentru darul sănătății.
- Scrie-ți numele fără să folosești degetul mare. Apoi mulțumește-lui Isus pentru modul în care te-a creat.
- Folosește conturul mâinii sau al piciorului și repetă textul de memorat.

DUMINICĂ

- În timpul altarului familial de astăzi, citește povestirea biblică din Luca 17:11-19.
- Realizează sau cumpără un mic dar pentru un om bolnav. Hârtia de împachetat realizează-o din fotografii lipite pe o coală de hârtie. Gândește-te cum să oferi sau să trimiți cadoul prin poștă.
- Cântă, ascultă sau fredonează o cântare despre Isus, care vindecă.
- Mulțumește-lui Isus pentru sănătate.

MARȚI

- Roagă-i pe membrii familiei tale să te ajute să confecționezi un fluier. Găsește un tub din carton (de exemplu, de la sulul de hârtie igienică). Lipește la unul dintre capete o hârtie cerată (sau o bucată de carton), dar nu complet, ci lasă o parte nelipită. Fredonează în „fluier” una dintre cântările tale preferate. Roagă pe cineva din familie să citească textul de memorat în timp ce tu cânti la fluier.
- Citește Romani 1:21,22. Ce se poate întâmpla cu cineva care uită să-l mulțumească lui Dumnezeu pentru binecuvântările Sale? De ce binecuvântări ai avut parte astăzi? Mulțumește-lui Dumnezeu pentru ele.

JOI

- Împreună cu familia, citește Luca 17:17. De ce crezi că cei nouă leproși nu l-au mulțumit lui Isus? Scrie mai jos trei lucruri pentru care ești recunoscător:

.....

.....

.....

- Mulțumește-lui Isus chiar acum. Imaginează-ți că ești la picioarele lui Isus, asemenea leprosului recunoscător.

VINERI

- Pentru altarul familial, organizați un Maraton de Laudă. Cântați cântări de laudă fără să vă opriți. Alegeți cântările cu rândul. Încercați să cântați continuu, începând o cântare imediat ce ați terminat-o pe precedentă. Continuați, până nu mai aveți cântări cunoscute. Citiți Psalmii 138:1 și 145:1,2 ca o rugăciune.
- Înființați o „Carte cu binecuvântări” a familiei. În fiecare vineri seara, scrieți câte o binecuvântare de care a avut parte familia voastră în timpul săptămânii. Țineți-vă de mâini și mulțumiți-l lui Isus pentru acea binecuvântare.
- Spuneți în cor textul de memorat.

Vameșii, hoții și criminalii erau considerați toți la fel de răi și puteau fi dați afară din sinagogă.



PUZZLE

Indicații: Găsește cele șapte litere cu punct. Aranjează-le apoi în două cuvinte care descriu ce a făcut un lepros. Scrie cuvintele pe liniile de mai jos.

Sugestie: Al doilea cuvânt începe cu litera M. Există două litere care se repetă.

Ț
P
S
T
U
V
W
X
Y
Z

— — — — — — — —

A i dormit vreodată afară, sub cerul liber? A dormi sub cerul liber e interesant – dacă e senin și ai lumină de la lună sau ai o lanternă. Dar poate să-ți fie și frică atunci când dormi pe întuneric. Într-o noapte, trei dintre ucenicii lui Isus au văzut o lumină puternică. Crezi că le-a fost frică?

Într-o seară, după o zi obositoare, ucenicii se pregăteau să meargă la culcare. Dar Isus le-a

spus lui Petru, lui Iacov și lui Ioan: „Haideți, veniți cu Mine pe munte!” Așa că El i-a condus pe cei trei până în vârful muntelui din apropiere.

Probabil că ucenicii s-au întrebat de ce Isus îi duce într-o asemenea plimbare, când ar trebui să doarmă cu toții. Și de ce numai ei trei? Dar, dintr-odată, privirile le-au fost atrase spre Isus. Au uitat complet la ce se gândeau când au văzut cum Isus se transformă chiar în fața ochilor lor.

O lumină orbitoare din cer se revărsa asupra Lui. Fața Îi strălucea ca o bucată de sticlă în lumina soarelui. Hainele Sale păreau lucioase ca de satin, parcă ar fi fost ale unui rege. Lumina era atât de puternică, încât cei trei ucenici nu s-au putut mișca din loc.

Apoi, ei au văzut doi bărbați, la fel de luminoși, stând alături de Isus. Poate că unul dintre ei purta o gentuță de piele, așa cum purta Ilie. Poate că celălalt avea un toiag, așa cum avusese Moise când i-a condus pe israeliți prin Marea Roșie.

„Ilie? Moise?” au exclamat ucenicii mirați. Apoi și-au dat seama că Ilie și Moise veniseră să-L încurajeze pe Isus.

Ce lucru neobișnuit și minunat se întâmpla! Părea prea frumos ca să fie adevărat. Ilie și Moise veniseră să stea de vorbă cu Isus. Petru simțea că explodează dacă nu povestește cuiva. Ce putea face el



Mesaj

A ne închina înseamnă a ne bucura în prezența lui Dumnezeu.

Text de memorat

*„Bucurați-vă
totdeauna în
Domnul! Iarăși zic:
Bucurați-vă!”
(Filipeni 4:4)*



că s-au gândit: Păcătoșii ca noi nu au ce căuta în prezența lui Dumnezeu și, așa cum ar fi făcut orice om, au închis ochii. Ce s-ar putea întâmpla în prezența Dumnezeului lor sfânt?

În clipa următoare, Isus i-a atins blând: „Ridicați-vă! – le-a spus El. Nu aveți de ce să vă temeți!”

Petru, Iacov și Ioan s-au ridicat și s-au uitat împrejur. Moise și Ilie nu mai erau. Lumina dispăruse. Isus le-a spus apoi să coboare împreună muntele.

Poate că ucenicii au început să discute despre ce văzuseră. Dar Isus i-a atenționat să nu mai spună nimănui. „Să nu spuneți nimănui de vedenia aceasta până va învia Fiul omului din morți” (Matei 17:9).

Pe drumul de întoarcere, ucenicii l-au pus lui Isus multe întrebări. El le-a explicat câteva dintre lucrurile pe care ei nu le înțelegeau. Pentru tot restul vieții, ei nu vor uita slava pe care au văzut-o în noaptea aceea. Își vor reaminti pentru totdeauna bucuria și uimirea pe care le-au simțit. Nu vor uita niciodată că fuseseră în prezența lui Dumnezeu.

pentru a sărbători acel moment alături de Isus?

„Doamne! E prea bine aici! – a spus Petru, în timp ce de-abia respira de entuziasm. Vrei să construim trei colibe? Una pentru Tine, una pentru Ilie și una pentru Moise?”

Chiar în acel moment, un nor strălucitor i-a acoperit pe toți. Era ca și când un milion de diamante se mișcau formând culorile curcubeului.

Și din această frumusețe orbitoare, Dumnezeu a vorbit: „Acesta este Fiul Meu preaiubit în care Îmi găsesc plăcerea Mea: de El să ascultați!” (Matei 17:5). Vocea, puternică și profundă, a zguduit muntele.

Cei trei ucenici au căzut la pământ. Probabil



SABAT

- Împreună cu familia, găsește un loc liniștit și citești lecția biblică.
- Citești textul de memorat din Biblie (Filipeni 4:4), apoi cântați împreună o cântare pe aceeași temă.
- Discutați despre diferite căi de a fi permanent în prezența lui Dumnezeu. Mulțumiți-I pentru acest lucru.

DUMINICĂ

- În timpul altarului, citești și discutați Matei 17:1-8. Apoi citești 2 Corinteni 3:18. Discutați despre diferite modalități de a „oglindi slava Domnului” în această săptămână.
- Cântați o cântare despre slava și strălucirea lui Isus. ÂRugați-vă ca Dumnezeu să vă ajute să reflectați această slavă.
- Numără câte cuvinte sunt în textul de memorat. Desenează, colorează și decupează tot atâtea vârfuri de munte. Pe fiecare scrie câte un cuvânt din textul biblic. Pe fiecare vârf desenează o lumină. Amestecă-le și încearcă apoi să le pui în ordine. Păstrează „munții” și pentru o altă activitate.

LUNI

- Împreună cu familia, citește Matei 17:4 la altarul familial de astăzi. Cum s-a simțit Petru pe munte, alături de Isus? De ce crezi că Petru a vrut să ridice trei colibe?
- Desenează o biserică frumoasă pe care ai vrea să o construiești pentru Dumnezeu. Scrie deasupra ei textul de memorat. Mulțumește-I lui Dumnezeu pentru biserica ta.
- Împreună cu familia, începeți să plănuiți altarul de vineri ca o seară specială de închinare.

În timpul lui Isus, mamele își puteau duce copiii la rabini (învățători) cunoscuți pentru a fi binecuvântați.



MARȚI

- În timpul altarului, roagă-i pe toți cei prezenți să spună două motive de bucurie. Citești împreună Matei 17:5. Cu ce altă ocazie a mai spus Dumnezeu acele cuvinte despre Fiul Său? (Vezi Matei 3:17.)
- Continuați să organizați seara de vineri.
- Puneți pe melodie textul de memorat. Cântați la un instrument, bateți din palme sau loviți două linguri una de alta în timp ce cântați textul. Apoi mulțumiți-I lui Dumnezeu pentru momentele de bucurie din familie.

MIERCURI

- Povestește lecția biblică în timpul altarului familial de astăzi. Aranjează decupajele cu vârful muntelui și spune textul de memorat. Povestește situații în care ai văzut nori frumoși (la apus, la răsărit etc.).
- Numără luminile din casa ta. Apoi mulțumește-I lui Dumnezeu pentru lumină.



JOI

- În timpul altarului, citiți împreună Matei 17:1-3. Roagă pe cineva din familie să povestească o situație în care Moise și Ilie au fost respinși de oameni. Ce ar fi putut ei să-l spună lui Isus ca încurajare înainte de a muri pe cruce? Ce poate familia voastră să învețe de la Moise și de la Ilie? Roagă pe fiecare persoană să găsească o cale de a încuraja pe cineva astăzi.

- Aranjează decupajele cu vârful de munte și spune textul de memorat. Apoi cântați-l împreună.

- Terminați de plănuit seara de închinare de mâine.

VINERI

- Puneți în aplicare planul pentru seara de închinare. Includeți și recitarea și cântarea textului de memorat, precum și prezentarea povestirii biblice. Discutați despre ce veți face pentru a vă bucura de serviciile divine de mâine de la biserică.

- Citiți Psalmii 126:3. Completați în „Cartea de binecuvântări” pe care ați înființat-o vinerea trecută. Apoi cântați o cântare despre bucuria în Domnul și mulțumiți-I lui Dumnezeu pentru acele binecuvântări.

PUZZLE

Indicații: Termină de desenat pe cei care au stat de vorbă cu Isus pe vârful muntelui. Scrie cine erau. Apoi colorează toată imaginea.



A i vreun prieten care a făcut ceva neobișnuit vreodată? Ceva ce nu a mai făcut niciodată? În povestirea biblică de astăzi, Isus se pregătește să intre în Ierusalim. Știe că va fi trimis la moarte. Așa că face ceva neobișnuit, ceva ce nu a mai făcut niciodată înainte. S-a întâmplat cam așa:

Isus și ucenicii Lui erau în drum spre Ierusalim. La un moment dat, Isus s-a întors spre doi dintre ei și le-a spus: „Duceți-vă în satul dinaintea voastră: îndată ce veți intra în el, veți găsi un măgaruș legat, pe care n-a încălecat încă niciun om; dezlegați-l și aduceți-Mi-l. Dacă vă va întreba cineva: «Pentru ce faceți lucrul acesta?» să răspundeți: «Domnul are trebuință de el. Și îndată îl va trimite înapoi aici.» Ucenicii

s-au dus, au găsit măgarușul legat afară lângă o ușă, la cotitura drumului, și l-au dezlegat. Unii dintre cei ce stăteau acolo le-au zis: «Ce faceți? De ce dezlegați măgarușul acesta?» Ei au răspuns cum le poruncise Isus. Și i-au lăsat să plece” (Marcu 11:2-6).

Curând, ucenicii au adus mânzul de măgar la Isus. Ei și-au pus hainele peste el, iar Isus l-a încălecat. „[Isus] a urmat obiceiul iudeilor în ce privește intrarea împărătească” (*Hristos, Lumina lumii*, pag. 570, orig.). Animalul pe care îl călărea era ca cel pe care călăriseră regii lui Israel în vechime. Cu mulți ani înainte, profetul Zaharia scrisese că Mesia Se va arăta înaintea oamenilor din Ierusalim și va călări mânzul unei măgărițe (vezi Zaharia 9:9).

Oamenii știau despre această profeție și imediat ce Isus s-a așezat pe măgaruș, ucenicii și alți oameni au scos un sunet puternic de biruință. Oamenii îl aclamau ca Mesia, ca Rege al lor.

Îți mai aduci aminte de Lazăr? Prietenul pe care l-a înviat Isus? Lazăr a prins măgarul de căpăstru și l-a condus pe străzile Ierusalimului. (Vezi *Hristos, Lumina lumii*, pag. 572, orig.) Ucenicii și-au așternut hainele, ca măgarul să pășească pe ele. Când oamenii au văzut ce se întâmplă, au început să fluture ramuri de palmier și să strige cuvinte de laudă, punându-și și ei hainele pe



Mesaj

**Mă închin lui Dumnezeu
și atunci când Îl laud.**

Text de memorat

*„Osana!
Binecuvântat
este Cel ce vine
în numele
Domnului.”
(Ioan 12:13)*

jos. Împreună cu ucenicii, ei strigau: „Osana! Binecuvântat este Cel ce vine în numele Domnului, Împăratul lui Israel!” (Ioan 12:13). Osana este un strigăt de laudă la adresa lui Dumnezeu. Oamenii Îl laudau pe Dumnezeu și Îi mulțumeau pentru că L-a trimis pe Mesia. Ei Îl onorau pe Isus, așa cum nu o mai făcuseră niciodată.

Mulți veniseră la Ierusalim pentru Paște, o sărbătoare care le reamintea cum Dumnezeu a avut grijă de iudei când au ieșit din Egipt, cu mulți ani înainte. Mulți dintre acești oameni care participau la sărbătoarea Paștelui nu mai auziseră niciodată de Isus. Ei L-au văzut și au întrebat despre El. În acest fel, ei au aflat multe lucruri și s-au alăturat procesiunii de laudă. Alții din mulțime Îl cunoșteau pe Isus pentru că auziseră de la cei pe care îi vindecase și îi înviase. Foarte mulți oameni L-au urmat pe Isus, strigând laude la adresa Lui, în timp ce intra în Ierusalim.

Dar conducătorii evrei nu rosteau cuvinte de laudă. Ei erau geloși pe Isus. Au încercat să-i facă pe oameni să tacă, dar nu au reușit. Așa că au strigat nervoși la Isus: „Învățătorule! Spune-le acestor oameni să tacă!”

„Vă spun că, dacă vor tăcea ei, pietrele vor striga” – le-a răspuns Isus (Luca 19:39,40). Cu alte cuvinte, Isus le spunea că era un lucru bun că oamenii Îl laudau ca pe Dumnezeu. Și dacă oamenii nu L-ar fi laudat, lucrurile create de El L-ar fi laudat.

Când procesiunea s-a încheiat, ucenicii lui Isus erau fericiți și încântați. Ei credeau cu adevărat că Isus avea să fie regele lor puternic ce avea să preia conducerea Israelului. Ei încă



nu înțeleseseră că El urma să moară, în curând, pentru ei.

Numai în acea zi Isus le-a permis oamenilor să se comporte cu El ca și cu un rege. El le-a dat voie să se închine înaintea Lui în timp ce strigau: „Osana! Binecuvântat este Cel ce vine în numele Domnului!” În acest fel, oamenii își manifestau iubirea și respectul față de Isus.

Când Îl laudăm astăzi pe Isus, noi ne închinăm Lui ca Rege și Salvator al nostru. El este demn de a fi slăvit!



SABAT

- Împreună cu familia, mergi la umbra unui copac sau într-un loc liniștit și citești lecția. Întreabă: Ce au spus oamenii în semn de laudă la adresa lui Dumnezeu? Ce au făcut? De ce? Ce a spus Isus că vor face pietrele, dacă oamenii nu îl vor lăuda?
- Arată cuiva frunza de palmier pe care ai realizat-o la Școala de Sabat. Sau desenează o frunză de palmier și scrie pe ea un motiv pentru care vrei să-L lauzi pe Isus în această săptămână. Pune-o undeva unde să o vezi cât mai des.

DUMINICĂ

- Citești și discuți Luca 19:28-40 în timpul altarului familial. Roagă-i pe cei prezenți să te ajute să faci o listă cu 12 motive de laudă la adresa lui Isus. Păstrează lista și amintește în fiecare zi două dintre aceste motive, în timp ce te rogi.
- Nu uita! A-L lăuda pe Isus înseamnă mai mult decât a cânta și a te ruga. Îl poți lăuda pe Isus în tot ceea ce faci și spui. Întreabă-te: „Cum L-am lăudat astăzi pe Isus?” Întreabă-i pe membrii familiei tale cum L-au lăudat pe Isus astăzi!

LUNI

- Citești și discuți Ioan 12:12-19 în timpul altarului familial. Prin ce se deosebește această relatare de cea din Luca 19:28-40?
- Spune textul de memorat în timp ce fluturi frunza de palmier. Apoi laudă-L pe Isus pentru ceva ce a făcut pentru tine și familia ta în această săptămână.

Un rege
cu gânduri de pace
călărea un măgar.



MARȚI

- La începutul altarului familial de astăzi, cântă un imn de laudă împreună cu familia. Apoi citești împreună din Matei 21:1-11 și compară pasajul acesta cu cel de ieri. Prin ce se deosebește? Prin ce se aseamănă?
- Caută într-o carte sau pe Internet pentru a vedea cum arată în realitate o ramură de palmier. Află în ce zone crește palmierul. Dacă Isus ar fi călărit măgarușul pe strada ta, ce fel de frunze sau de ramuri de copac ai fi fluturat? Astăzi, pentru ce îl vei lăuda?

MIERCURI

- Întreabă-i pe membrii familiei tale: Cum îi aduce natura slavă lui Dumnezeu? (Stelele sclipesc, florile sunt frumoase etc.) Faceți o listă sau desenați câteva dintre modalitățile prin care natura îi aduce slavă lui Dumnezeu. Apoi mergeți afară, în natură, și spuneți de două ori textul de memorat. Prindeți-vă de mâini și mulțumiți-I lui Dumnezeu pentru un lucru pe care El l-a făcut spre bucuria familiei voastre. Cântați un imn de laudă în timp ce mergeți înapoi în casă.

JOI

- Împreună cu familia, citiți și discutați Marcu 11:1-11. Ați aflat ceva nou?
- Uită-te în reviste și în ziare și găsește imagini cu oameni care Îi aduc slavă lui Dumnezeu prin lucrurile pe care le fac. Sau mimează câteva exemple în fața familiei și roagă-i să ghicească. (Dai de mâncare la pisică, îi dai flori bunicii etc.) Dă exemple de lucruri care ți s-au întâmplat în această săptămână.
- Formați un cerc. Luați un cocoloș de hârtie și aruncați-l de la unul la altul, fiecare fiind obligat să spună un lucru pentru care vrea să-L laude pe Dumnezeu.

VINERI

- Pune povestirea pe roluri împreună cu familia. Folosiți eșarfe și haine frumoase pe care să le fluturați în calea lui „Isus”. Prosoapele pot fi folosite pe post de haine puse pe jos înaintea Lui. Împreună, citiți primele nouă paragrafe din cartea *Hristos, Lumina lumii*, capitolul 63, pentru a afla mai multe despre această istorie.
- Roagă pe fiecare dintre cei prezenți să citească un verset din Biblie ca mod de a-L lăuda pe Dumnezeu. Înainte de rugăciune, cântați imnuri de laudă.

PUZZLE

Indicații: Ajută-i pe ucenici să găsească măgarul după care i-a trimis Isus.

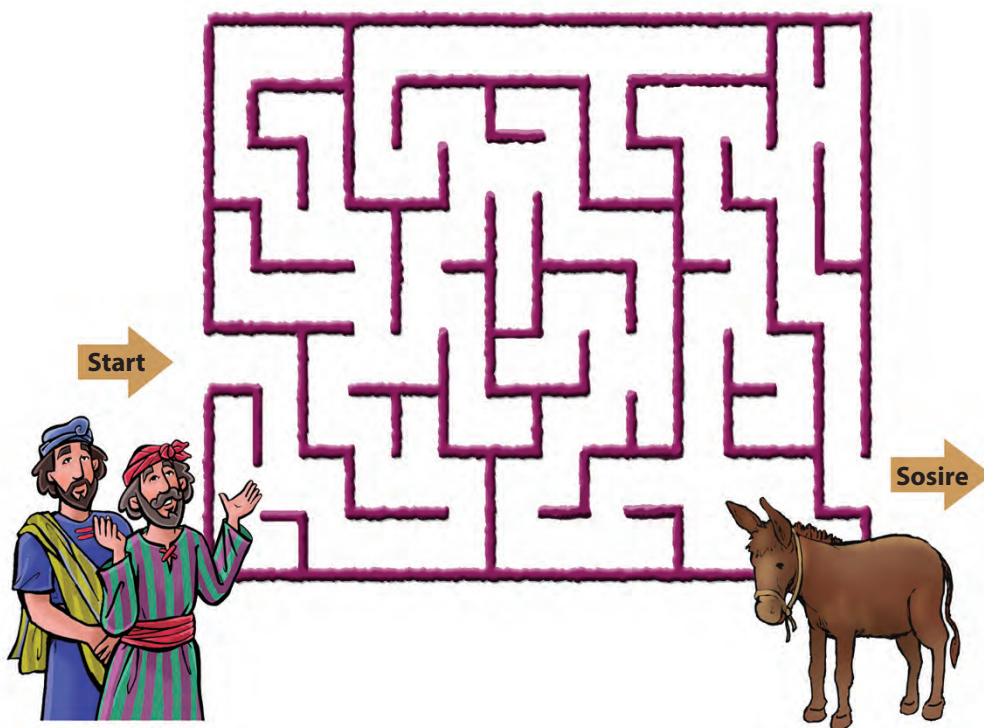

PLIMBARE DE ÎNCHINARE

Când a fost pe pământ, Isus le-a spus oamenilor cum să se apropie de Dumnezeu. Închinarea e ca o umblare alături de Dumnezeu – în fiecare zi a vieții. Invită câțiva prieteni să meargă împreună cu tine în Împărăție.



Temelia este
pe stâncă –
mergi
două spații.

Indicații:

1. Ai nevoie de doi sau mai mulți jucători.
2. O pietricică, o boabă de mazăre sau un pion pentru fiecare jucător.
3. Dați cu banul să vedeți câte spații trebuie să înaintați. Stema înseamnă un spațiu, banul înseamnă două spații.
4. Urmați indicațiile din fiecare spațiu.
5. Hotărâți cine începe și apoi respectați ordinea, până când toată lumea ajunge în Împărăție.

Ai uitat
să ceri ajutor
– stai o tură.



Spune textul de
memorat de la lecția
10 – dă de două ori
cu banul.

Cred că Isus iartă
păcatele – mergi
trei spații în față.



ÎMPĂRĂȚIA LUI DUMNEZEU



SOSIRE

Explică
textul de
memorat de
la Lecția 12 –
intră în
Împărăție.

Ți-e frică să fii
în prezența
lui Dumnezeu
– stai o tură.

Te concentrezi
mai mult
asupra păca-
tului, decât
asupra schim-
bării inimii –
mergi înapoi
două spații.

Mulțumește-l
lui Isus pentru vin-
decare –
dă de două ori
cu banul.

Dumnezeu
este turnul
meu de scă-
două ori
cu banul.

Cred că Isus dă
viață – mergi un
spațiu în față.

Îi eviți pe
oamenii care sunt
diferiți de tine –
întoarce-te trei
spații.

Temelia este pe
nisip – întoar-
ce-te în CASĂ.



B



Textele mele de memorat



1. „În adevăr, văd că Dumnezeu nu este părtinitor...” (Faptele 10:34)
2. „Am auzit glasul Domnului întrebând: «Pe cine să trimit și cine va merge pentru Noi?» Eu am răspuns: «Iată-mă, trimite-mă!»” (Isaia 6:8)
3. „Slujiți-vă unii altora, în dragoste.” (Galateni 5:13)
4. „Fiecare dintre voi să se uite nu la foloasele lui, ci și la foloasele altora.” (Filipeni 2:4)
5. „Din pricina numelui Lui cel mare..., Domnul a hotărât să facă din voi poporul Lui.” (1 Samuel 12:22)
6. „...Nimic nu împiedică pe Domnul să dea izbăvire...” (1 Samuel 14:6)
7. „Domnul este Păstorul meu: nu voi duce lipsă de nimic. El mă paște în pășuni verzi...” (Psalmii 23:1,2 p. p.)
8. „Da, fericirea și îndurarea mă vor însoți în toate zilele vieții mele și voi locui în Casa Domnului până la sfârșitul zilelor mele.” (Psalmii 23:6)
9. „Dumnezeule, Tu ești stânca mea în care mă ascund.” (Psalmii 18:2)
10. „Isus i-a zis: «Eu sunt învierea și viața».” (Ioan 11:25)
11. „Binecuvântează, suflete, pe Domnul și nu uita niciuna din binefacerile Lui! El îți iartă toate fărădelegile tale, El îți vindecă toate bolile tale.” (Psalmii 103:2,3)
12. „Bucurați-vă totdeauna în Domnul! Iarăși zic: Bucurați-vă!” (Filipeni 4:4)
13. „Osana! Binecuvântat este Cel ce vine în numele Domnului...” (Ioan 12:13)

B



Biserica Creștină
ADVENTISTĂ
de Ziua a Șaptea

